

FF 91 Futurist Final Launch & Faraday Future 2.0 Event

FF 91 Futurist终极发布暨Faraday Future 2.0活动

FF App & FF.com

Forward-Looking Statement

Please note that during this event, we will be making forward-looking statements based on current expectations and assumptions, which are subject to risks and uncertainties. These statements reflect our views only as of today, should not be relied upon as representative of views as of any subsequent date, and we undertake no obligation to revise or publicly release the results of any revision to these forward-looking statements in light of new information or future events. These statements are subject to a variety of risks and uncertainties that could cause actual results to differ materially from expectations. For further discussion of the material risks and other important factors that could affect our financial results, please refer to our filings with the SEC.

The ultra-luxury spire market segment and "class" are defined as vehicles with a wheelbase of 3100+ mm, weight of 6000+ lb, and an MSRP of \$300k+. Please be aware that interpretations and industry standards may vary.

Certain products, features, and functionality may not be available at launch.

请注意，在本次活动中，我们将根据当前的预期和假设做出前瞻性陈述，这些陈述受风险和不确定性的影响。这些陈述只反映了我们今天的观点，不代表随后任何时间的观点，而且我们没有义务根据新的信息或未来事件来修订或公开发布对这些前瞻性陈述的任何修订结果。这些陈述受各种风险和不确定性的影响，可能导致实际结果与预期有重大差异。关于可能影响我们财务结果的重大风险和其他重要因素的进一步讨论，请参考我们向美国证券交易委员会提交的文件。

超豪华塔尖市场区间和 "类别 "被定义为轴距在3100毫米以上，重量在6000磅以上且建议售价在30万美元以上的车辆。可能有不同的解释和行业标准存在。

某些产品、特性和功能可能在发布时不会立即推出。



VISION
愿景

Empower everyone to live, move,
and breathe with autonomy

让每个人都能够自由地移动、互联、
呼吸和生活

Our Journey 发展历程





Born in California
Global DNA

加州制造 全球基因

FF App & FF.com

660

全球专利
Global Patents

FF 91 Futurist

Successfully passed the FMVSS crash test requirements

成功通过了FMVSS碰撞测试要求

215

Global Suppliers
全球供应商



Corporate 3-Phase Growth Plan

公司三阶段增长计划





Faraday Future 2.0

FF App & FF.com

We apologize for the delay.

We are late.

The path to disruption has no shortcuts.

我们为延期道歉。

我们迟到了。

颠覆之路没有捷径。

The Ultimate AI TechLuxury Product & Technology Revolution New Four Trends

极智科技顶奢产品和技术变革
新四化

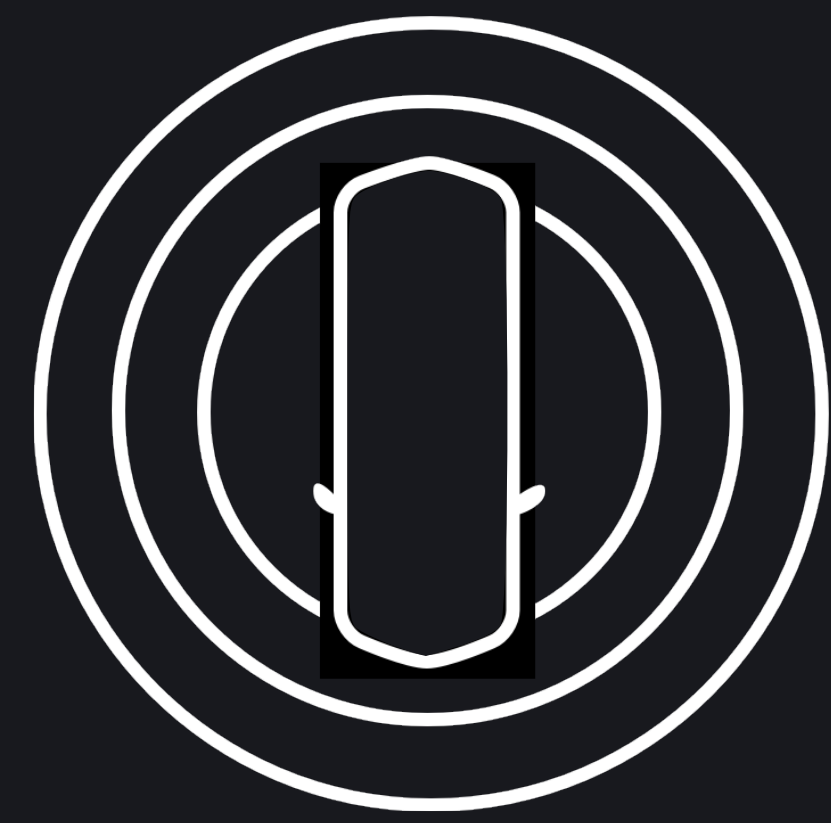

All-AI
全AI化

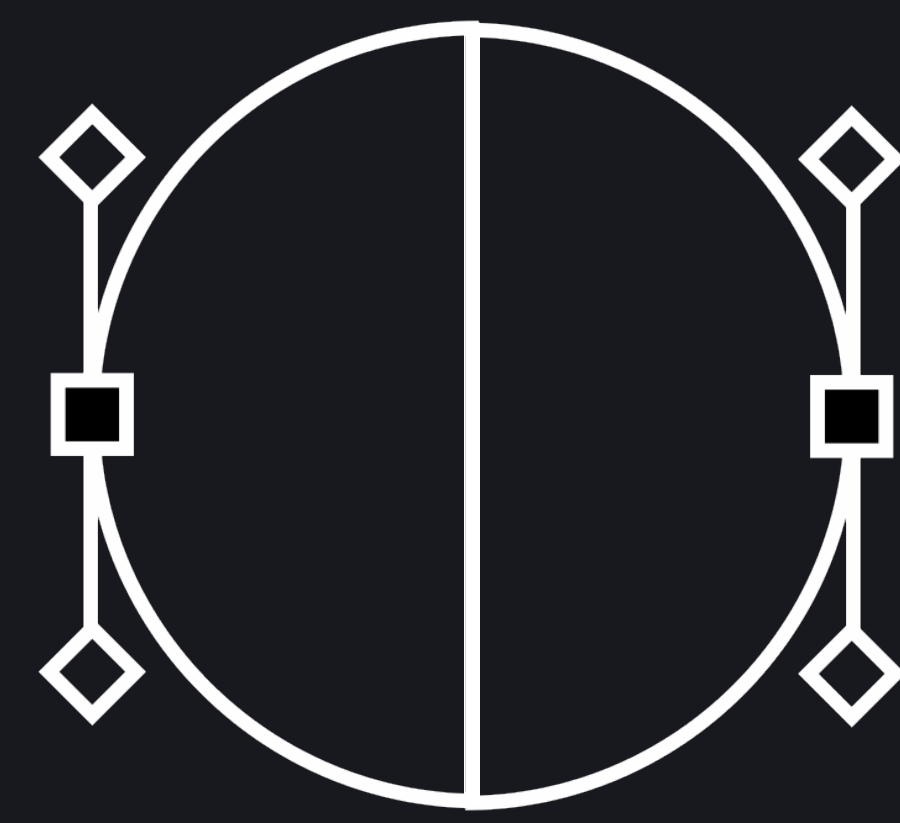

All-Hyper
全Hyper化

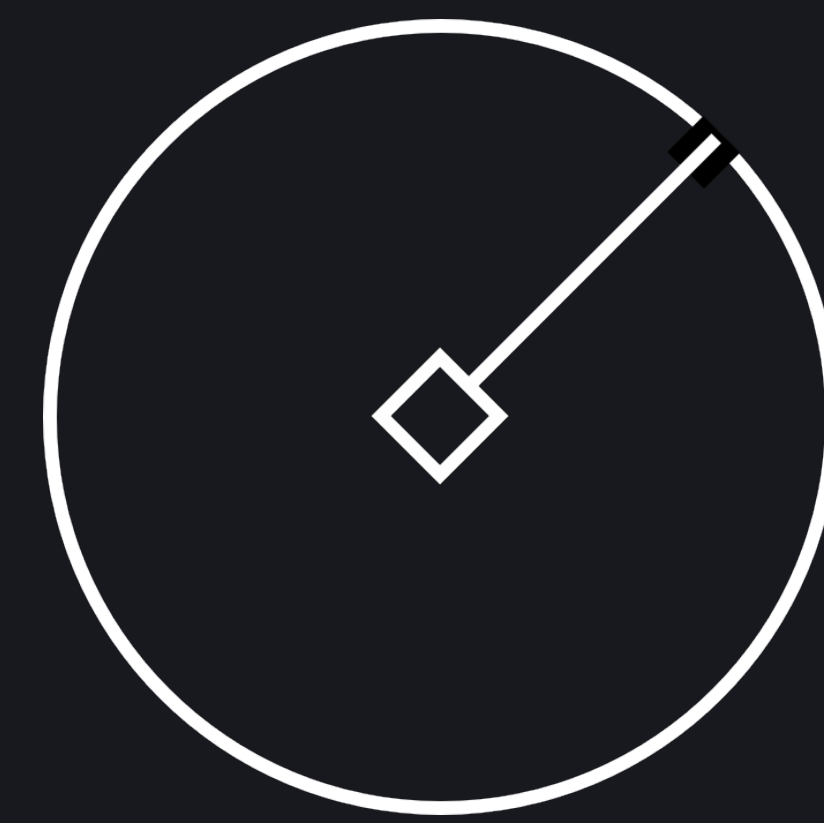

All-Ability
全能化

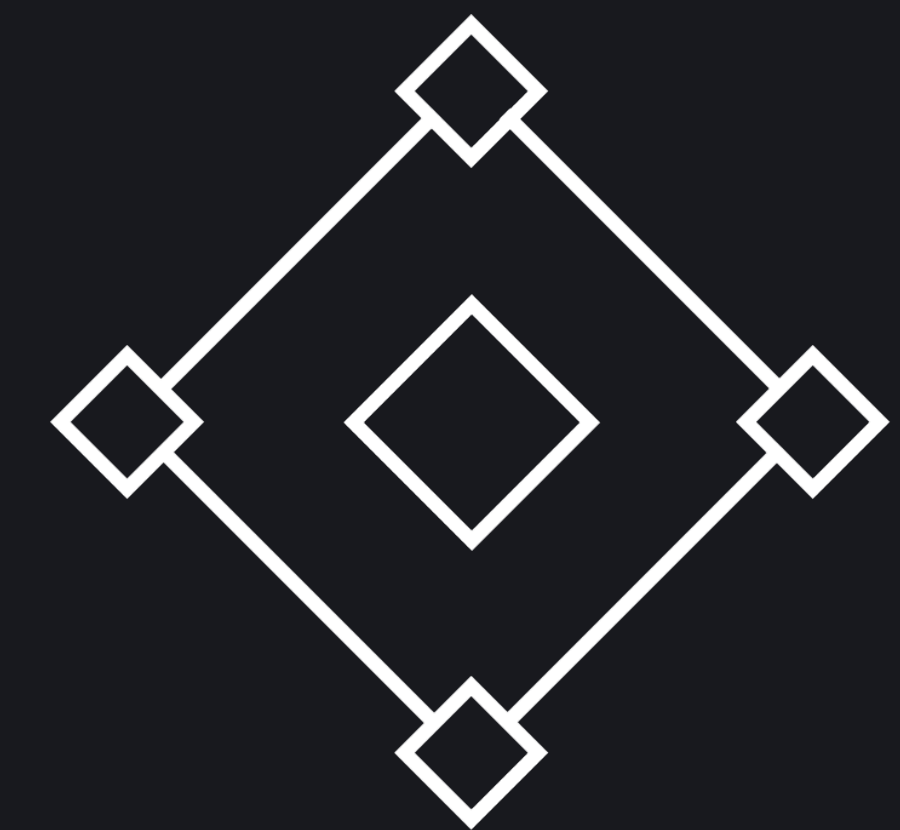

Co-Creation
共创化

Product & Technology Revolution New Four Trends
产品和技术变革新四化

FF aiHyper 6x4 Architecture 2.0

FF aiHyper 6x4 Architecture 2.0 技术架构

The Next-generation AI Powered Technology Architecture
下一代AI驱动的技术架构



FF aiHyper 6x4 Architecture 2.0技术架构

全AI化 全Hyper化 全能化 共创化



4大技术系统

1 智毯All-In-One

2 Hyper多矢量

3 第三AI空间

4 FF aiDriving

全地形AI车身控制技术

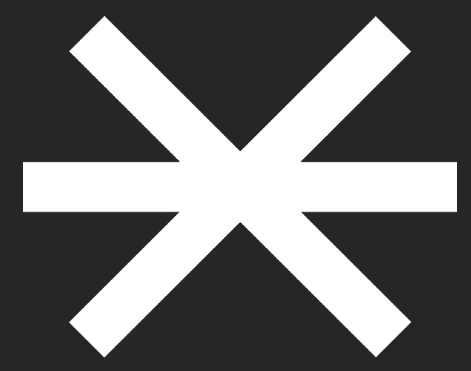

多轴扭矩矢量AI推进转向制动一体化系统



AI空间&智能互联网技术系统



智能驾驶技术系统

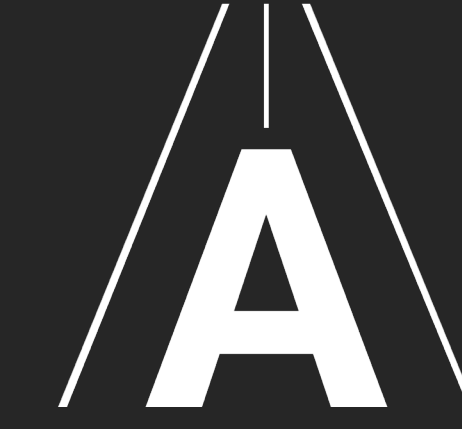

系统全AI化

垂直整合

系统全AI化

垂直整合

系统全AI化

垂直整合

系统全AI化

垂直整合

横向打通

FF OpenApp

AIUI应用

开发套件

数据和管理安全

开发者门户网站

应用市场

FF aiOS 2

用户界面

FF框架

多用户管理

网络安全

资源管理

硬件抽象层

内核

FF aiHW 2.0

计算

V网络

通讯

感应

显示屏和音响

灯光

FF Mechanical

材料

结构性

可移动

高压

电驱

能量转换

安全

人机工程学

FF Cloud

计算

存储

网络

大数据

Web3

AI培训

FF AI

CNN

RNN

GNN

GAN

Transformer

GPT

强化学习

开发者开放共创

CV NLP...

全AI化平台

AI引擎

6大技术平台

执行

决策

感知

All - AI
全AI

General AI
通用AI

+

Personalized AI
个性化AI

+

1-on-1 Bespoke Private AI
1-on-1 高定私人AI

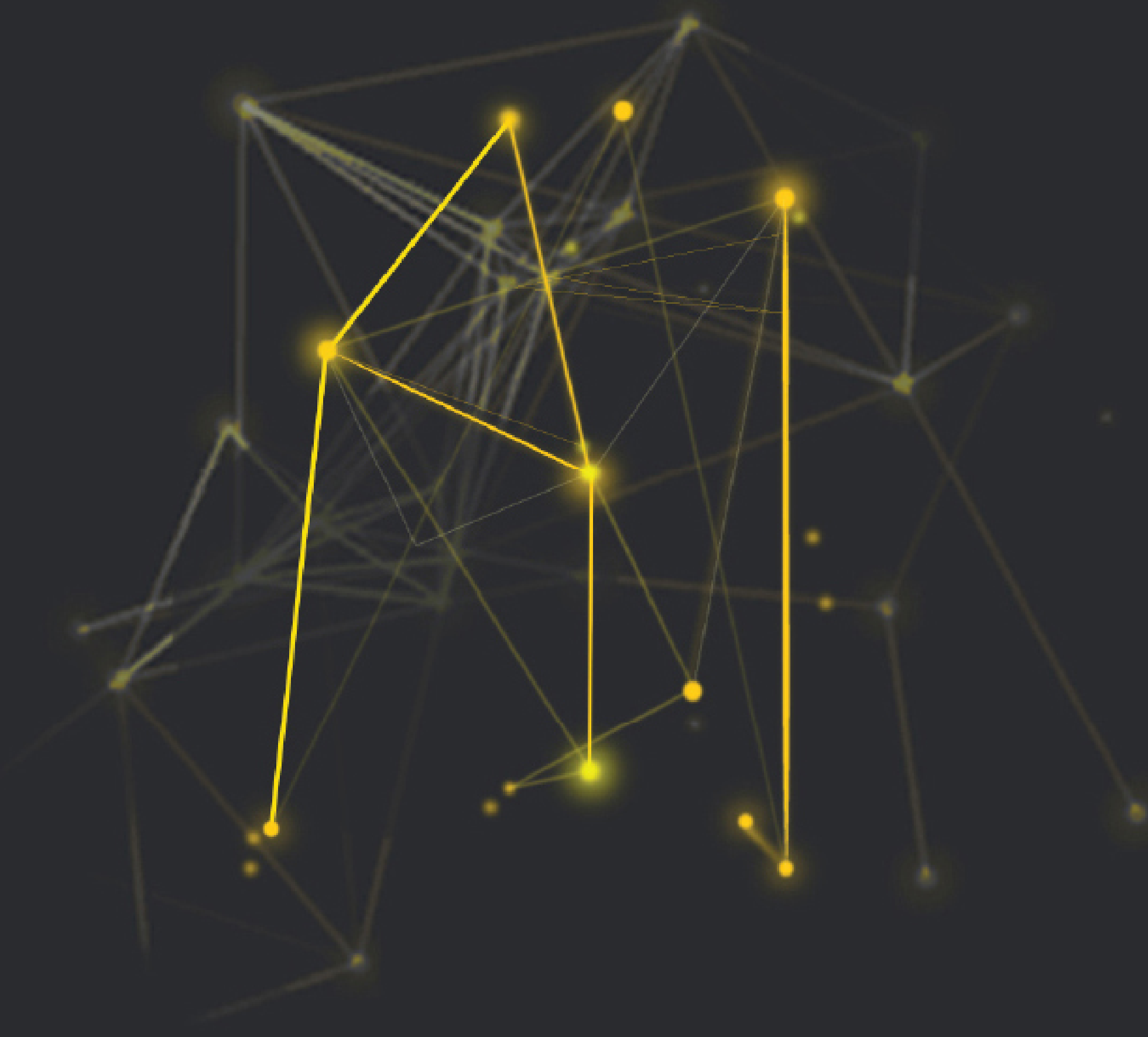

FF aiHyper 6x4 Architecture 2.0

Born to create the Ultimate AI TechLuxury spire product that features
All-AI, All-Hyper, All-Ability, and Co-Creation

FF aiHyper 6x4 Architecture 2.0技术架构

为打造全AI化，全Hyper化，全能化，共创化
的极智科技顶奢塔尖产品而生

Magic All-In-One

All-terrain AI Body Control Technology System

智毯All-In-One

全地形AI车身控制技术系统



Hypercar

Performance

超跑

性能

Sedan

Comfort

轿车

舒适

SUV

High ground clearance, visibility and space

SUV

通过性、视野、空间



Pushing the boundaries of **Performance & Control**

AI-powered Predictive Response

Multi-modal Sensor Suite

Strong Computing Power

Sophisticated AI Algorithm

Continuous updates to enhance dynamic performance

突破 性能和控制极限

AI驱动的可预测性反应

多模态 传感器套件

强大的计算能力

精密的AI算法

持续更新以提高动态性能

Magic All-In-One

智毯 & All-In-One

Safety, precision, agility, stability and extreme performance ensured in all situations through AI.

通过AI在所有情况下确保安全、精确、敏捷、稳定和极致性能。

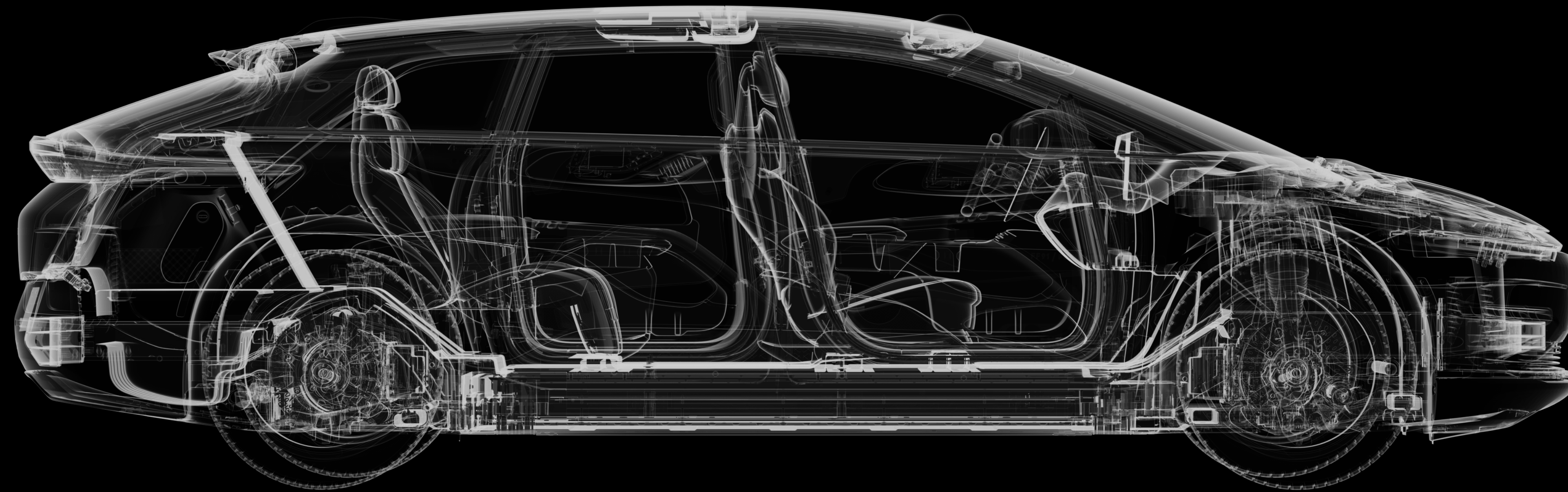

Track Edition

赛道版

Balance Edition

均衡版

Ultimate Performance Driven

极致性能驱动

Balanced Performance Driven

均衡性能驱动

Coil Spring-based Suspension

钢圈弹簧悬架

Air Spring-based Suspension

空气弹簧悬架

Unique Identity of Futurists

未来主义者的独特身份

FF ID

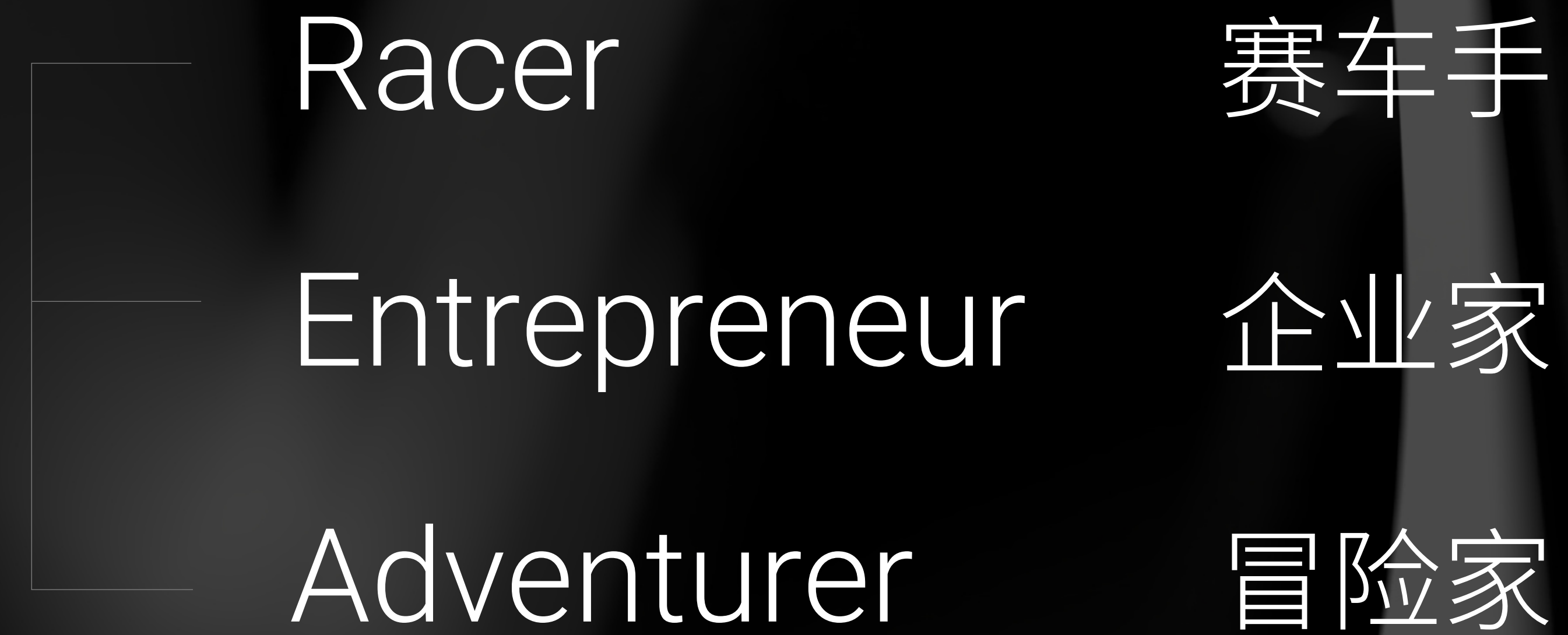

Personalized vehicle body control performance through AI and Tuning

通过AI和调校实现个性化车身控制性能

1 智毯 & All-In-One

- AI车身控制
 - 通用AI：精度高、敏捷、稳定性好
 - 个性化AI和1-on-1高定私人AI：提供极致驾乘体验
- All-In-One:
 - 通过结合超跑、轿车和SUV，实现全地形能力
 - 为最大空间设计
- 独特的车身结构，以高标准安全性为目标的设计
 - 护城河车身结构
 - 护城河电池包结构

2

Hyper多矢量

3

第三AI空间

4

FF aiDriving

执行

决策

感知



Hyper Multi-Vectoring

Integrated multi-axis torque technology system for AI propulsion, steering and braking

Hyper多矢量

多轴扭矩矢量AI推进转向制动一体化系统



Battery Pack Energy: **142** 千瓦时
电池包能量: **142** kWh

The highest in its class
同类最高

EPA Certified Range: **381** 英里
EPA认证里程: **381** mi

Est. CLTC Range: **800+** 公里
(估计值) CLTC续航里程: **800+** km

The longest in its class
同类最长

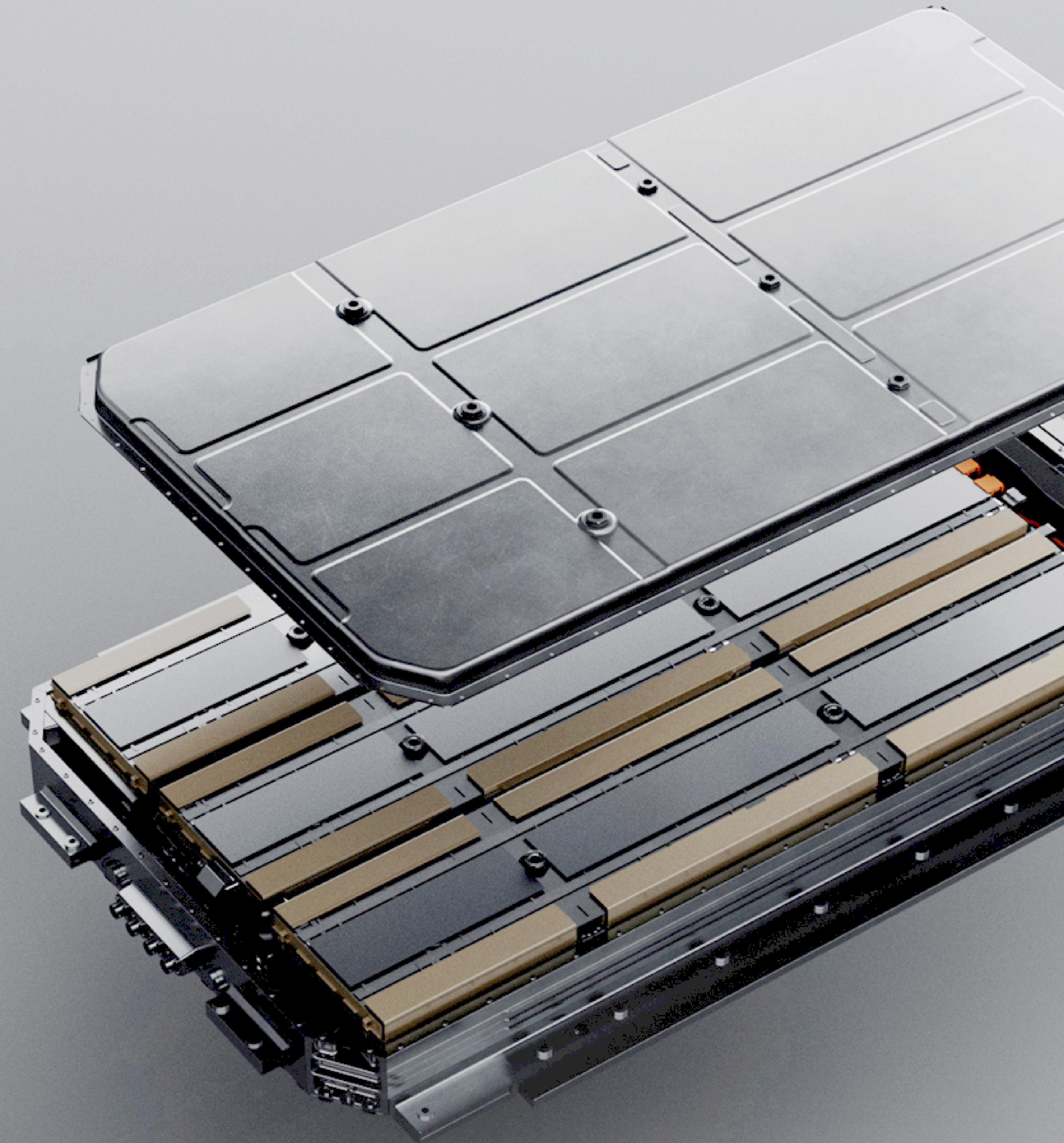

Hyper Multi-Vectoring
Hyper多矢量

Tri-Motor 三电机 1050hp

The highest power output in its class
同类最高功率输出

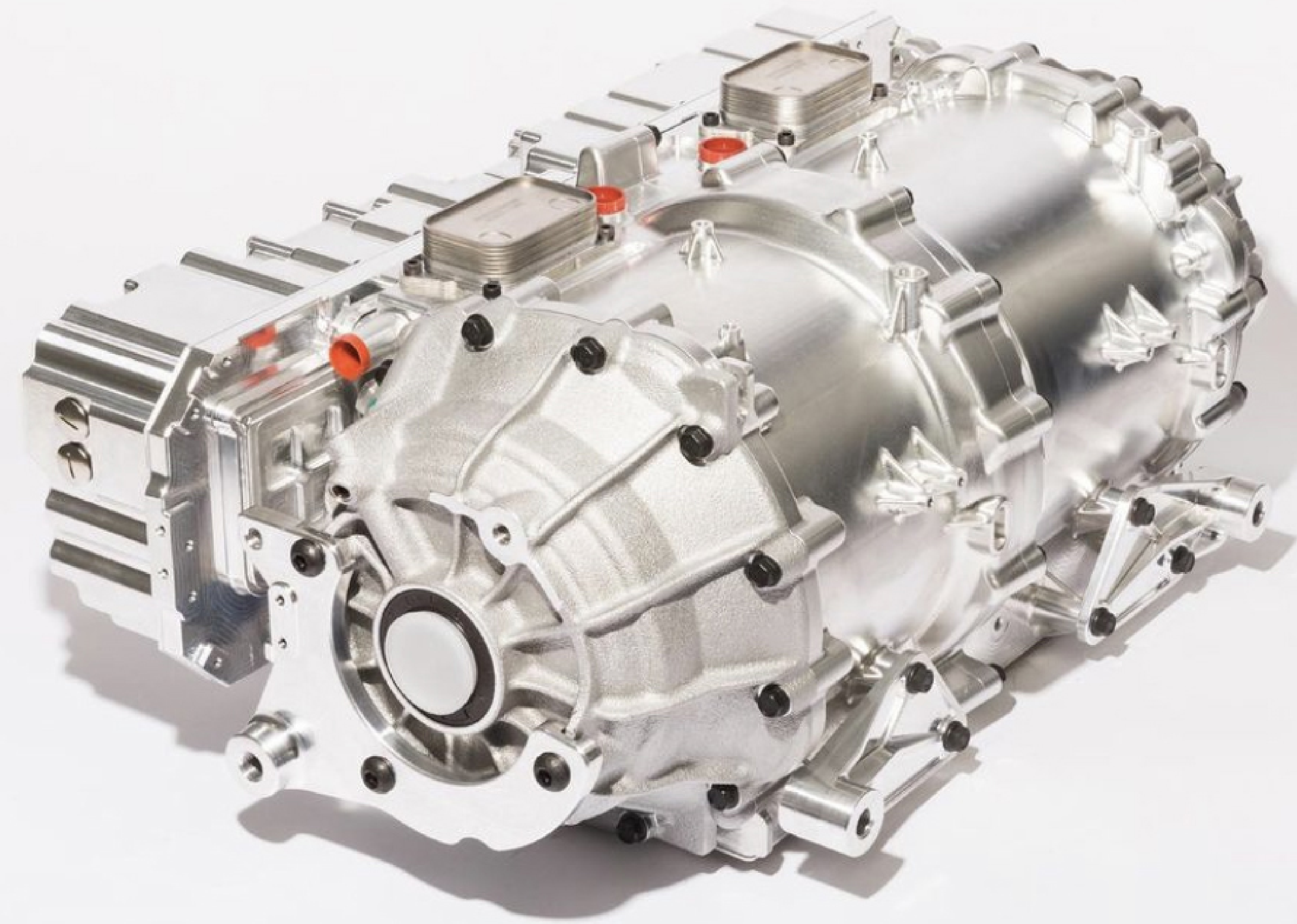

Our New Record 我们的新记录

0-60Mph: **2.27s**

The fastest in its class 同类最快



Advanced Braking System 先进制动系统

60-0 stopping distance

60-0刹车距离

34.15 m

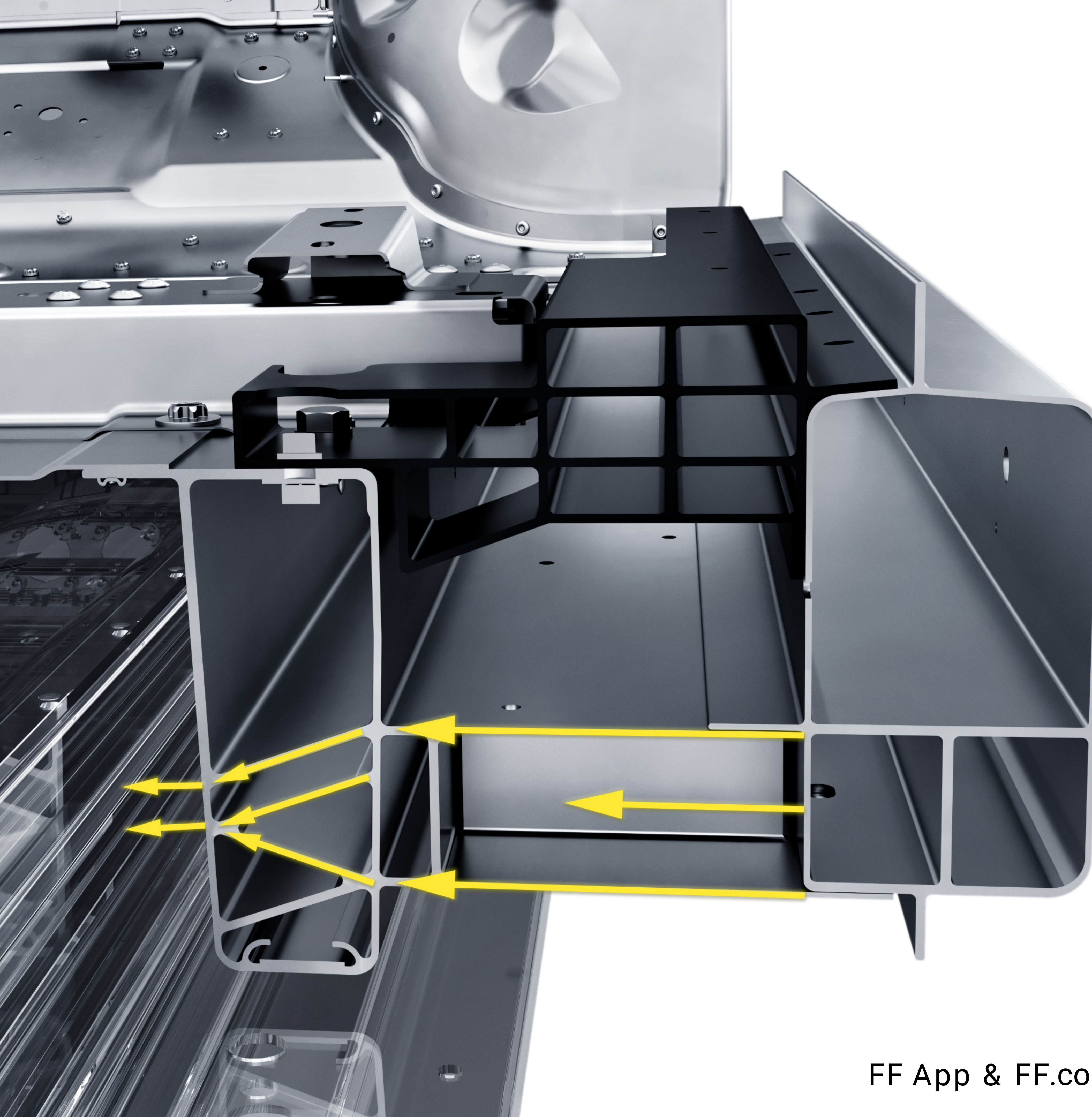

重新定义
极智科技顶奢
安全标准

Redefining
Ultimate AI TechLuxury
Safety Standards

护城河电池包结构

护城河车身结构

Moat Pack Structure

Moat Body Structure

业界最大的电池撞击缓冲区
Industry's Largest
Battery Crumple Zone

Hyper Multi-Vectoring

Hyper多矢量

Multi-axis torque system for propulsion, steering and braking empowered by AI
AI驱动的多轴扭矩矢量AI推进转向制动一体化系统



Hypercar Acceleration
超跑加速



Class-leading Range
同类领先续航

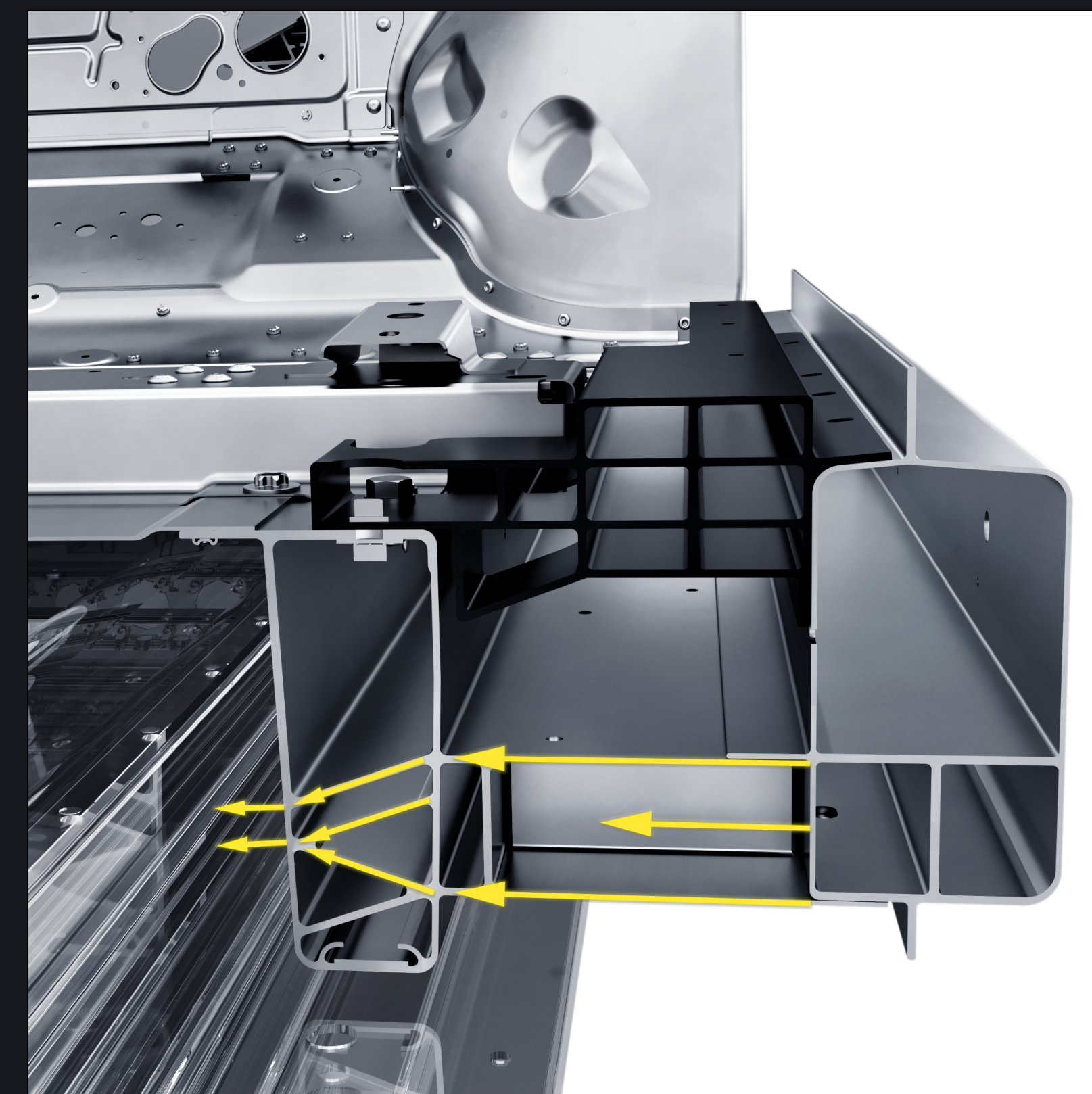

Moat Pack Structure
护城河电池包结构



Steering by Propulsion
推进即转向

1

智毯 All-In-One

2

Hyper多矢量

- 推进即转向；通过多轴扭矩矢量实时控制车轮扭矩，推进即制动
- 无与伦比的扭矩，即时可用，以获得最佳加速性能、出色的攀爬能力和驾驶乐趣与刺激
- 超级能量储备消除了续航忧虑
- 个性化AI和1-on-1高定私人AI和调校，以实现独特的hyper驾驶体验

3

第三AI空间

4

FF aiDriving

执行

决策

感知

FF OpenApp

AIUI应用

开发套件

数据和安全

开发者门户网站

应用市场

FF aiOS 2

用户界面

FF框架

多用户管理

网络安全

资源管理

硬件抽象层

内核

FF aiHW 2.0

计算

V网络

通讯

感应

显示屏和音响

灯光

FF Mechanical

材料

结构性

可移动

高压

电驱

能量转换

安全

人机工程学

FF Cloud

计算

存储

网络

大数据

Web3

AI培训

FF AI

CNN

RNN

GNN

GAN

Transformer

GPT

强化学习

开发者开放共创

AI引擎

6大技术平台

3rd aiSpace

AI Space & Internet Technology System

第三AI空间

智能座舱及智能互联网技术系统

27" Rear display

2K Resolution Ultra Wide Display
Wide Angle 8-megapixel Camera
Noise Canceling Technology

27寸 后座显示屏

2K分辨率超宽显示屏
800万像素广角摄像头
降噪技术

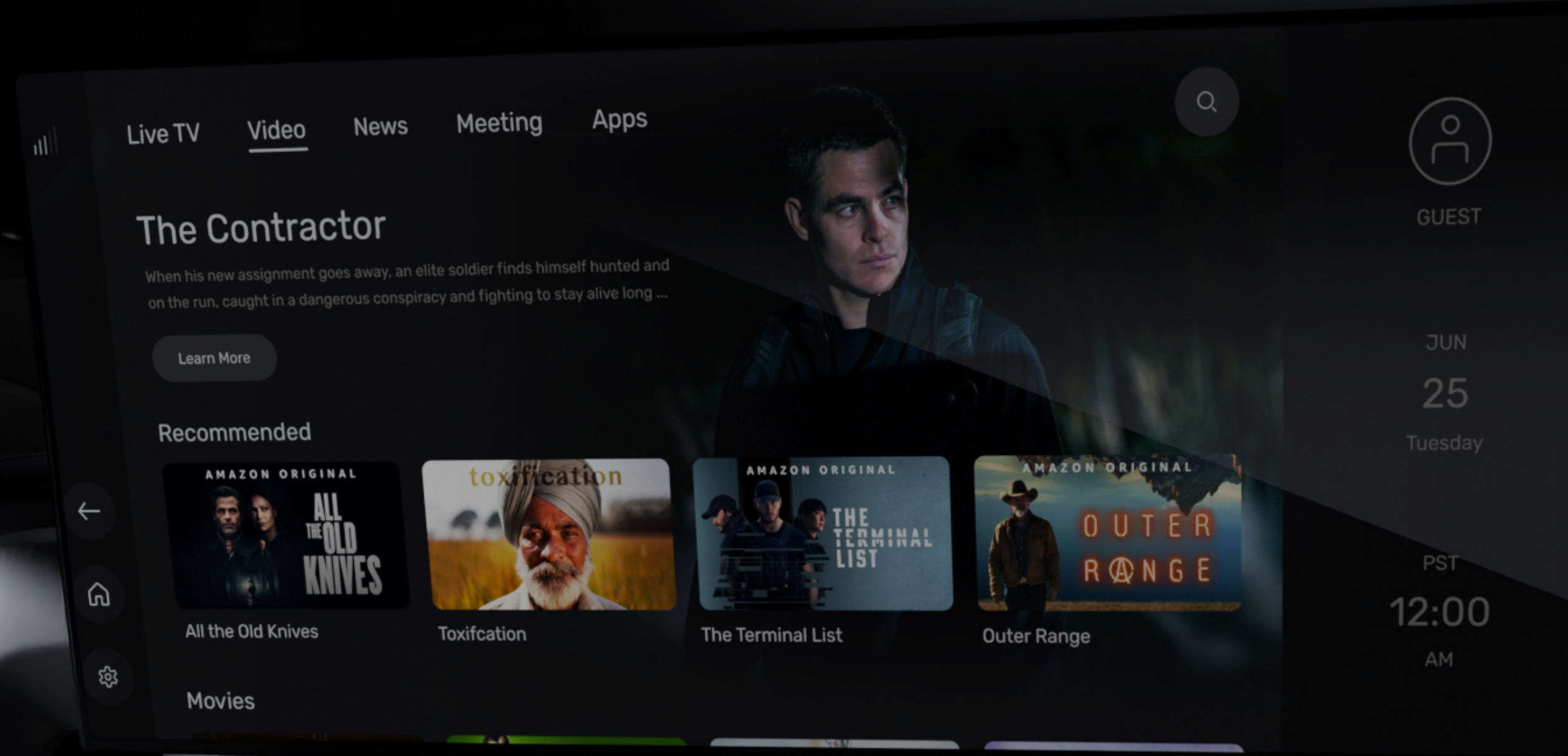

FF Generative AI

First Ever Generative AI Capability
In Vehicle

FF生成式AI

首个车内生成式AI能力

Zero Gravity Seats
with Spa Mode
Industry Maximum Recline
Angle of 60 Degrees

零重力座椅
Spa模式
60度行业最大仰角

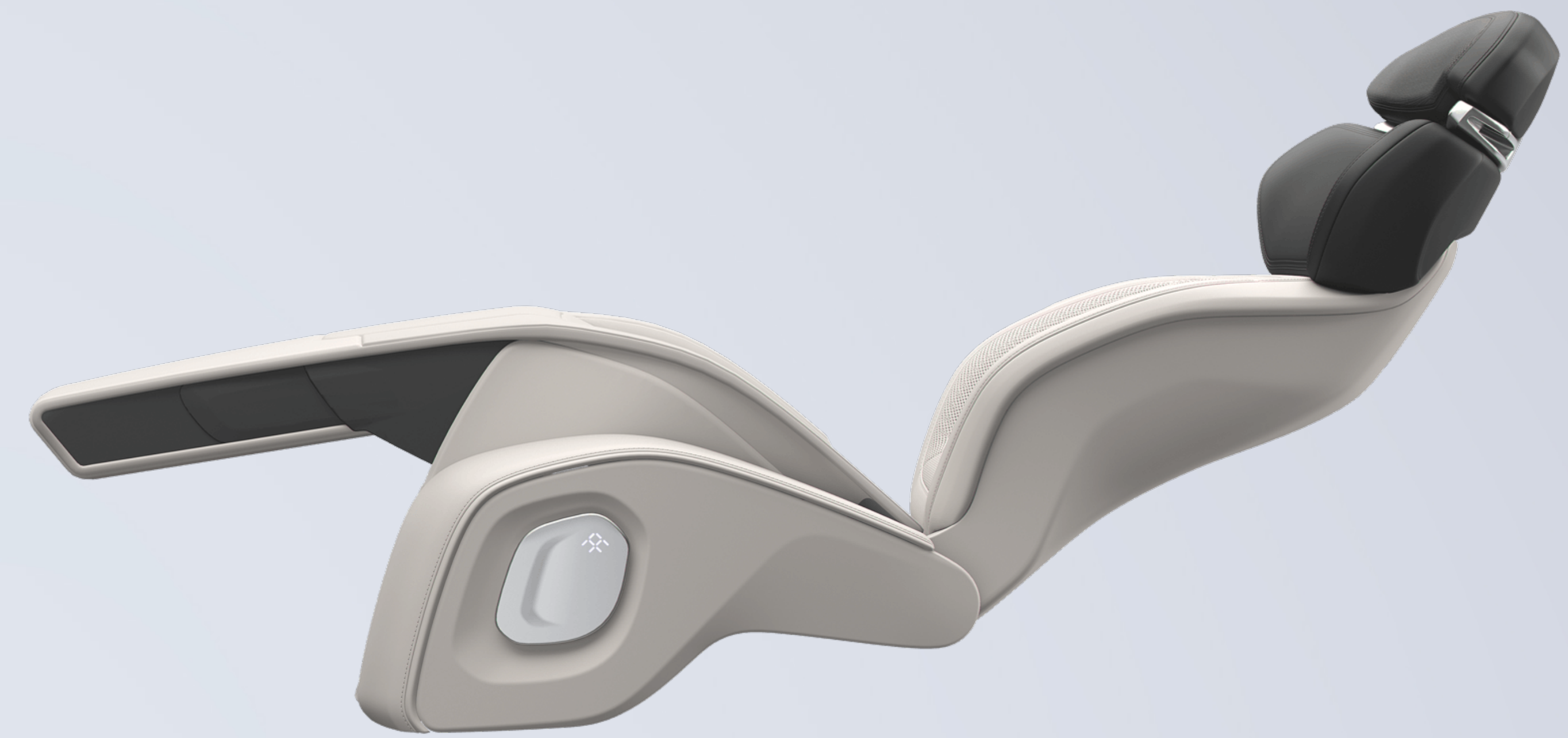

World's First 世界第一个

Super AP 5G x 3

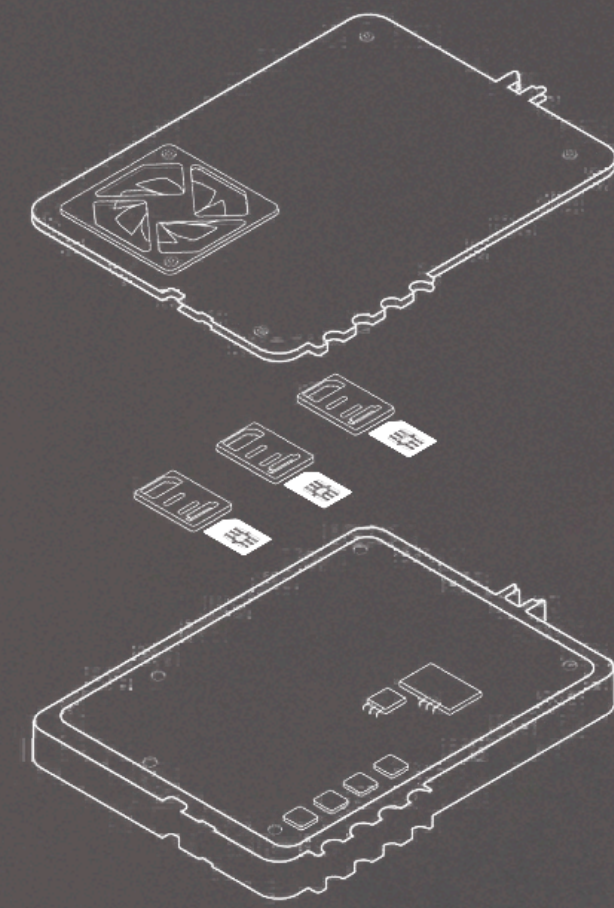

World's Fastest 全球最快车载网络

10G In-Vehicle Network

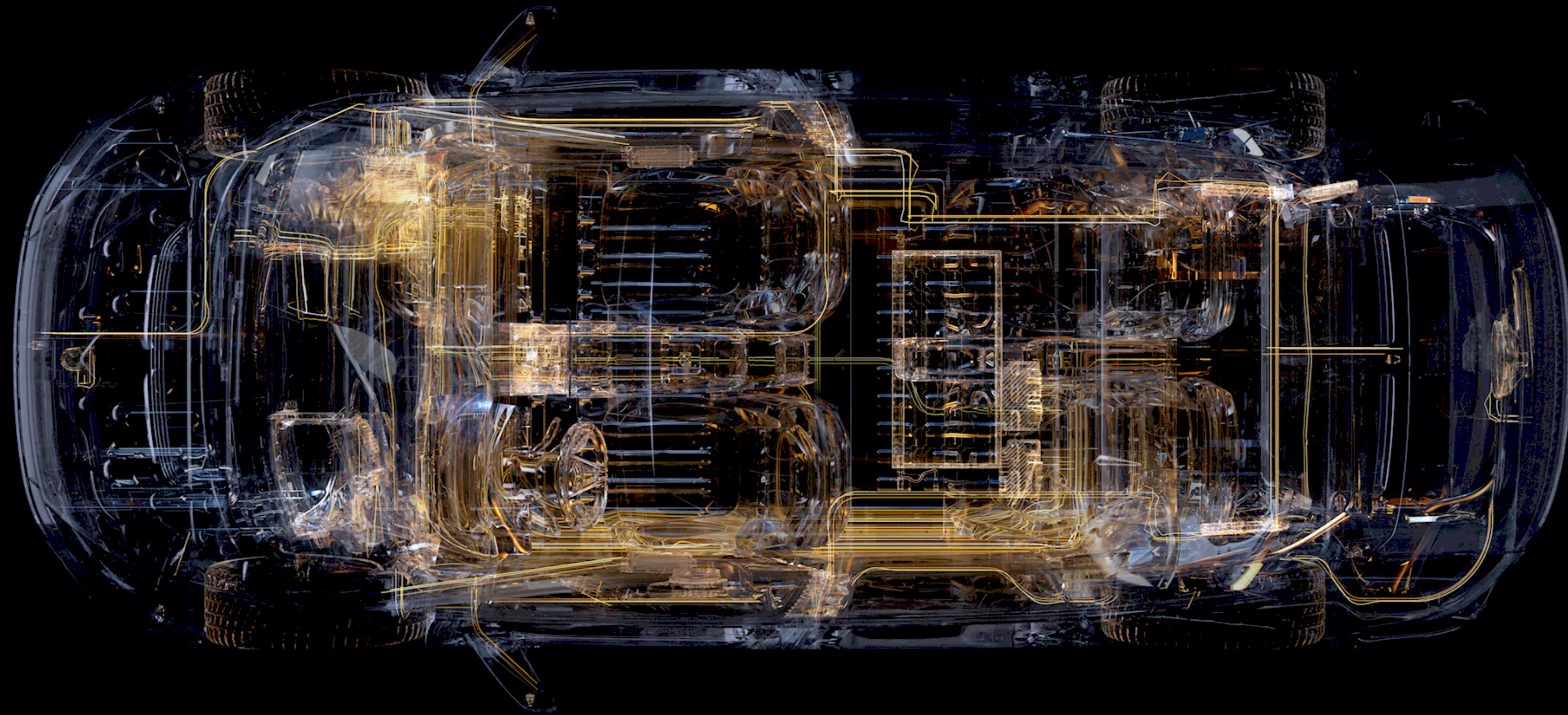



2x Qualcomm Snapdragon 8155 chips
高通骁龙8155芯片 x2

Suite of Driver-facing Displays

Maximum Control

Minimum Distraction

面向驾驶员的显示器套件

最大控制

最低干扰

FF ID

Unique Account for Each User

Up to 120 Personalized Settings

Facial Recognition

针对每个用户的独特账户

多达120项个性化设置

面部识别

In-car Voice Control Systems

Natural Language Understanding

Contextual Awareness

The Ability to Understand Complex Commands.

车载语音控制系统

自然语言理解

语境意识

有理解复杂命令的能力

1

智毯 All-In-One

2

Hyper多矢量

3

第三AI空间

- 在旅途中最大限度地提高生产力
- 27英寸显示屏、个性化内容提供无限娱乐
- 通过开放的生态系统访问海量内容
- 利用零重力座椅和Spa模式放松
- 用直观手势、自然语音和手表进行车辆控制
- 个性化AI&1-on-1高定私人AI提供个性化的场景和前所未有的体验

4

FF aiDriving

执行

决策

感知





FF aiDriving

aiDriving Technology System

智能驾驶技术系统

 Faraday Future

FF App & FF.com

NOW
现有功能

- FCW:** Forward Collision Warning
- AHB:** Auto High Beam
- AEB:** Automatic Emergency Braking
- ACC:** Adaptive Cruise Control
- LCC:** Lane Centering Control
- TJA:** Traffic Jam Assist
- TSR:** Traffic Sign Recognition

- FCW:** 前方碰撞警告
- AHB:** 自动远光灯
- AEB:** 自动紧急制动
- ACC:** 自适应巡航控制
- LCC:** 车道居中控制
- TJA:** 交通堵塞协助
- TSR:** 交通标志识别

Available via OTA
通过OTA升级提供

- Smart parking
- Smart summoning
- Navigation-based AutoDrive

- 智能泊车
- 智能召唤
- 基于导航的自动驾驶



World Class Sensor Suite

The first automotive OEM in America equipping production vehicles with a high-resolution, ultra-long-range Lidar.

世界级的传感器套件

美国首家为量产车配备高分辨率、超长距离激光雷达的汽车主机厂。

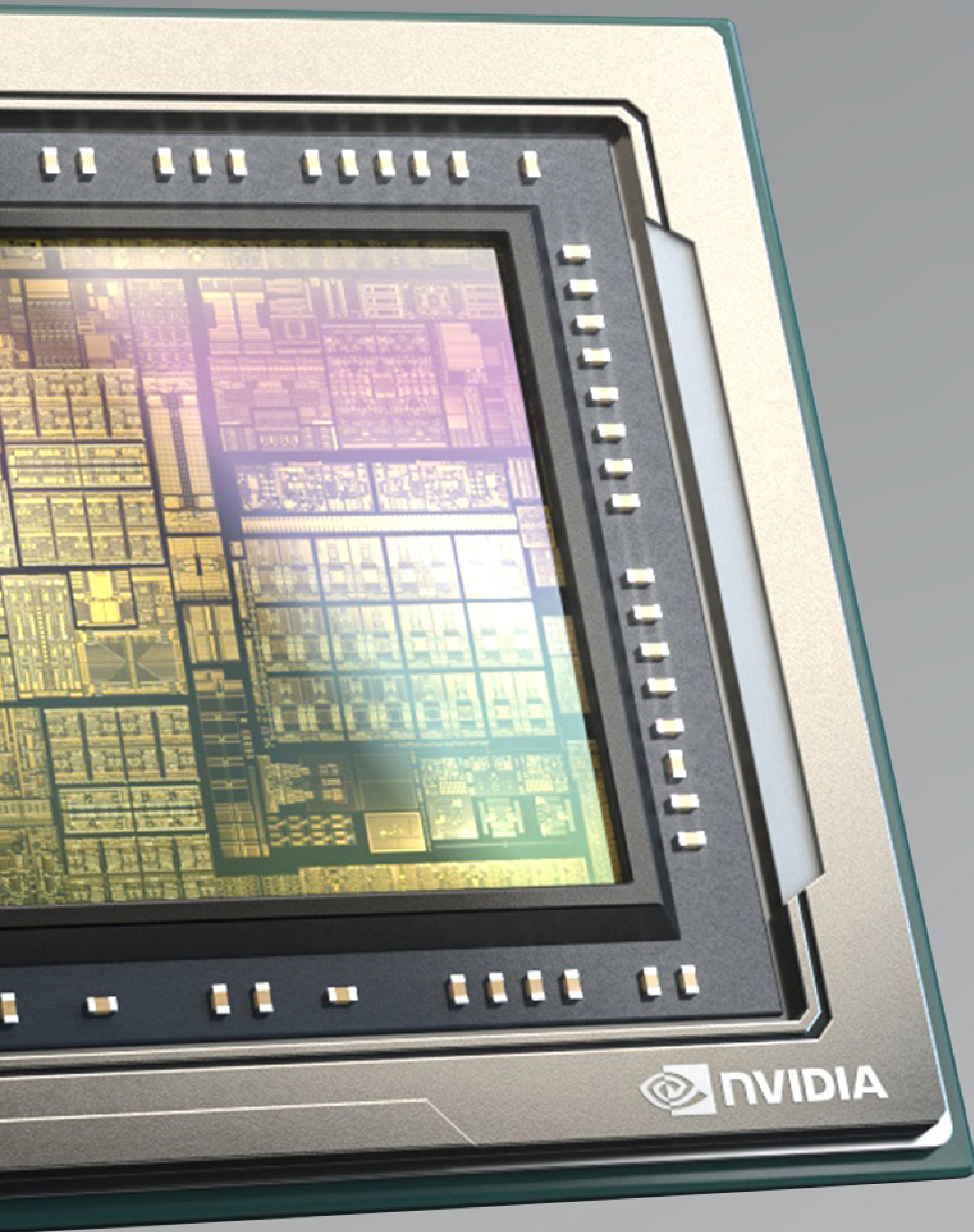

Powerful Compute Platform

NVIDIA DRIVE Orin

One of the most powerful production-ready SoCs from NVIDIA
Full Vehicle Platform Integration
Long term collaboration with NVIDIA

强大的计算平台

英伟达DRIVE Orin

英伟达最强大的用于量产SoC之一
全车平台集成
与英伟达的长期合作关系

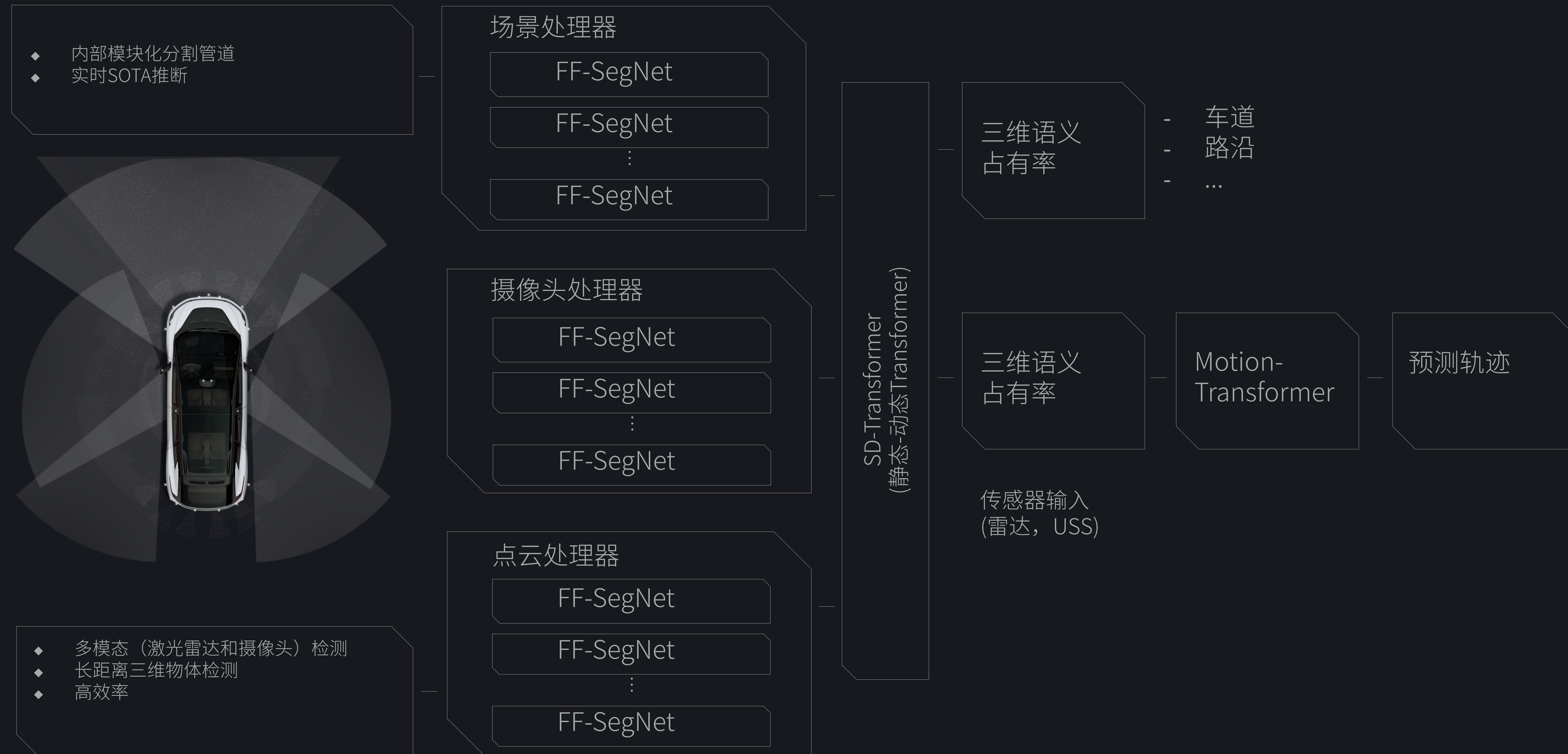

- ◆ 多模态（激光雷达和摄像头）检测
- ◆ 长距离三维物体检测
- ◆ 高效率

绘图和本地化

绘图（基于本地和云的多代理绘图）

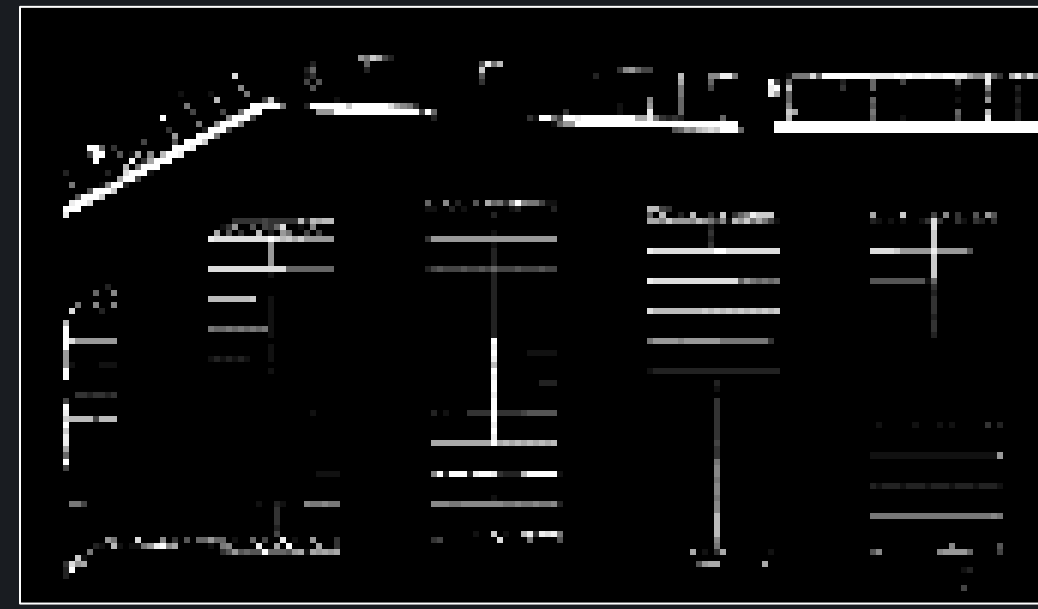

语义图

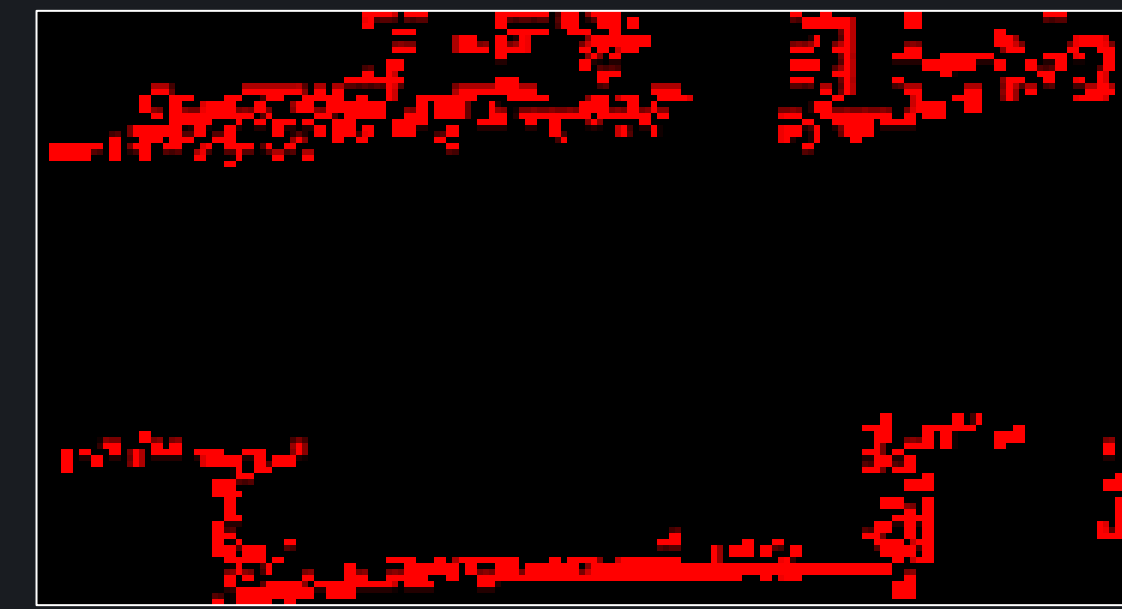

占有率网格图

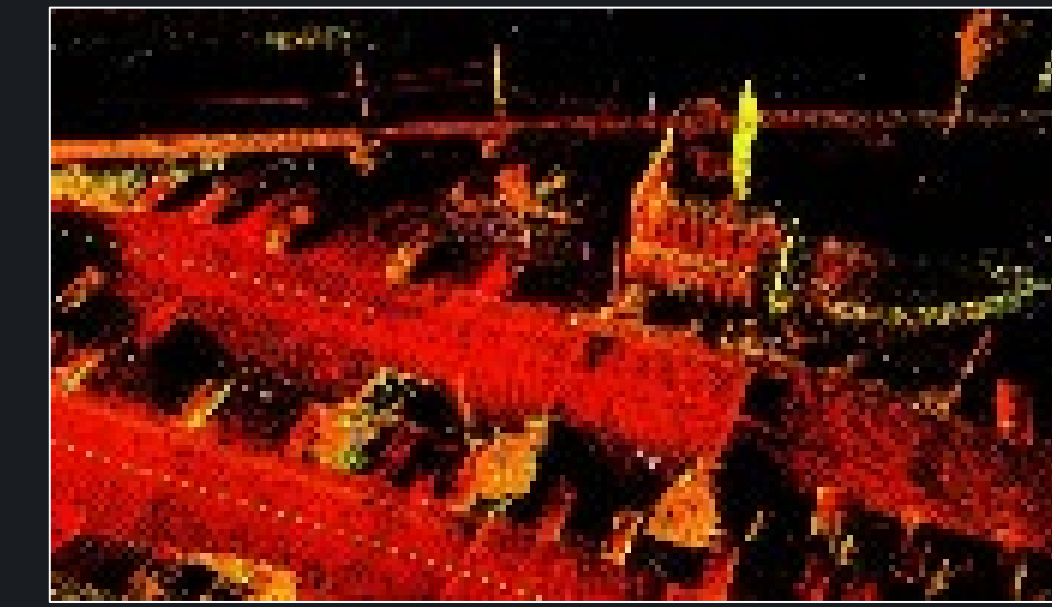

点云地图

导航

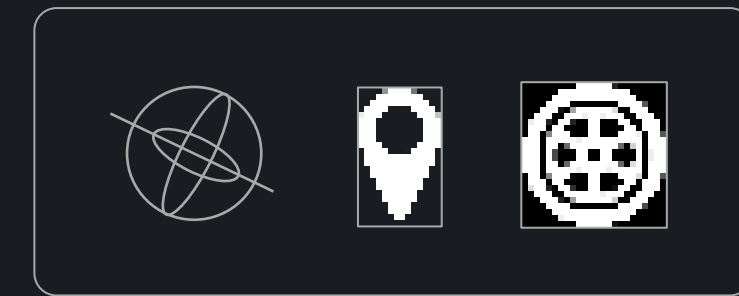
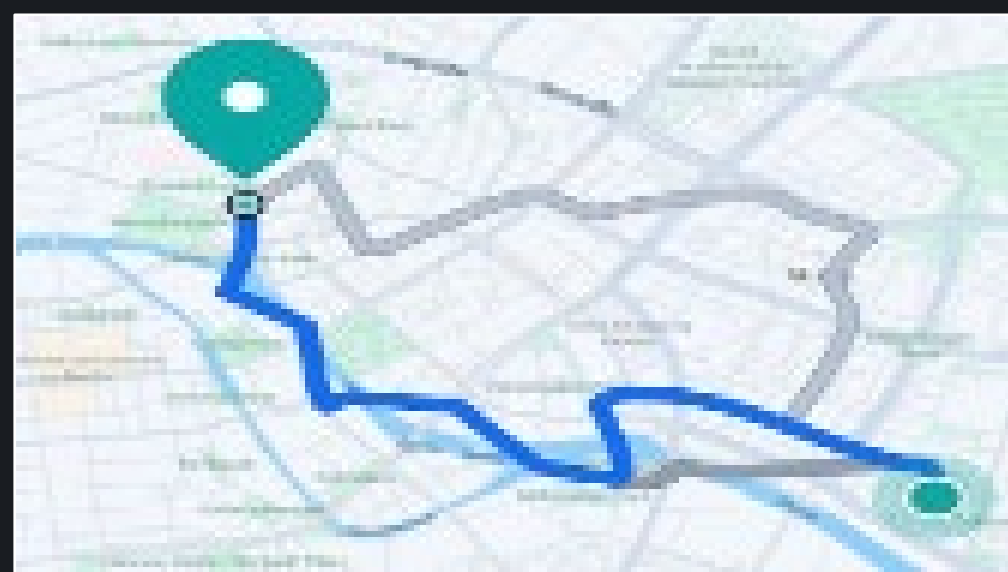
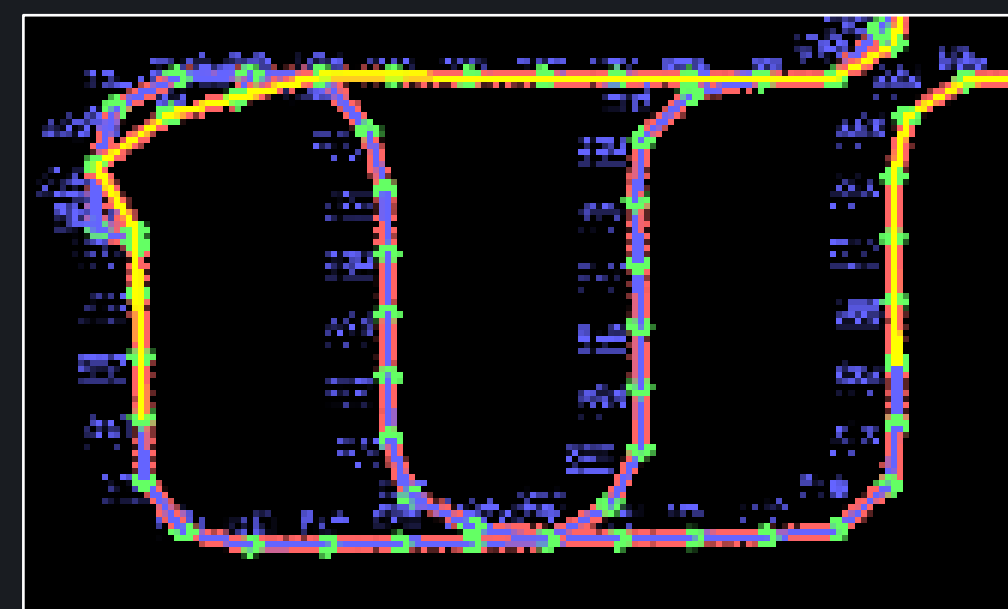

本地化
管理器

实时信息



探测

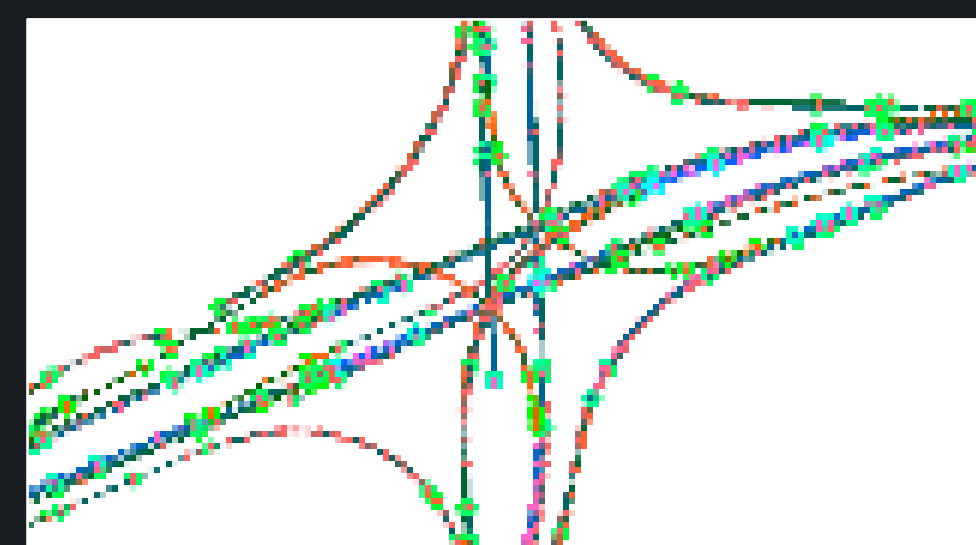

(矢量)高清地图

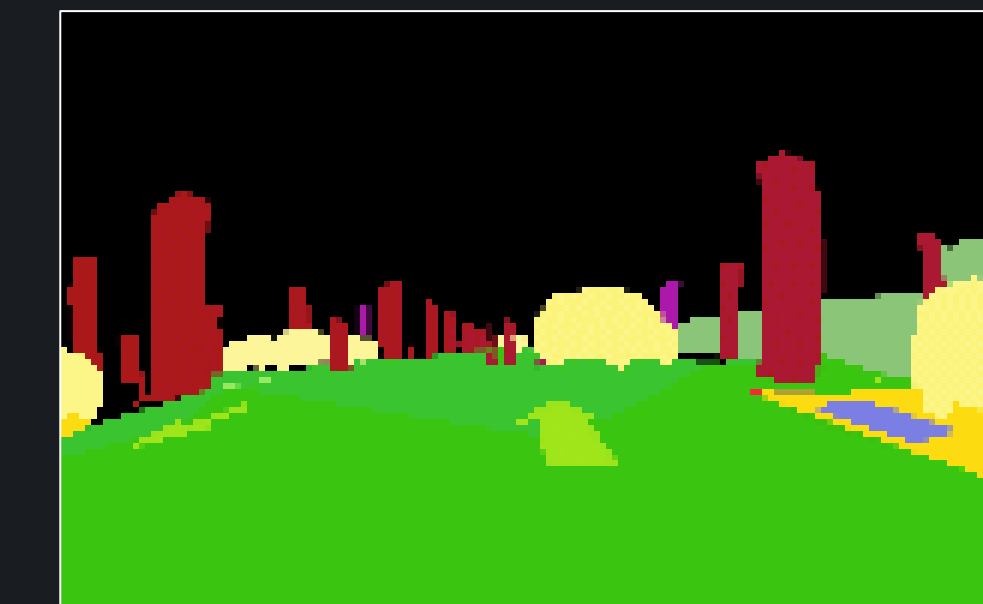

效益与价值

- ◆ 统一的多层绘图进展
- ◆ 长期可靠的地图
- ◆ 稳健的大场景定位
- ◆ 安全和生态效率导航

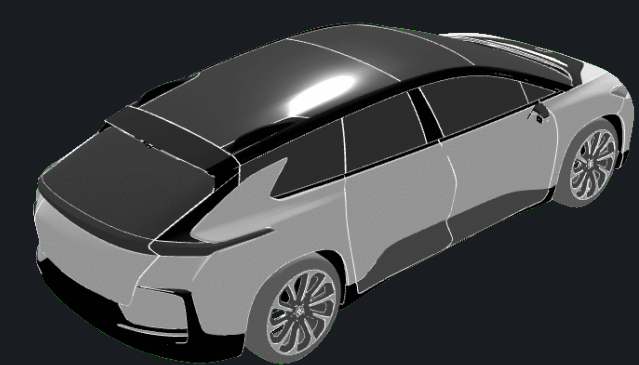

- ◆ 物体追踪
- ◆ 传感器融合
- ◆ 规划
- ◆ 控制
- ◆ 电子地平线
- ◆ 视觉化
- ◆ ...

FF App & FF.com

规划和控制



智能/无缝互动
更安全
舒适/顺畅
广泛的场景覆盖

集成



- 1 智毯 & All-In-One
- 2 Hyper多矢量
- 3 第三AI空间

- 4 FF aiDriving
 - 世界级的传感器套件
 - 第一个也是唯一一个在美国采用超长距离和高分辨率激光雷达的主机厂。
 - 30多个传感器支持AD系统
 - 强大的计算平台
 - 高性能和AI驱动算法：
 - 感知
 - 绘图、定位和导航
 - 决策、计划和控制
 - 与FF aiOS、FF aiHW和FF91 2.0车辆平台完全集成
 - 用户价值
 - 更安全、更负责
 - 更便捷、更愉悦
 - 更好的VIP定制和服务
 - 个性化AI和1-on-1高定私人AI，提供独家驾驶体验

执行

决策

感知



Inspired By FF aiHyper 6x4 Architecture 2.0

All-Ability aiHypercar

Silicon-based New Species & Category

All-Ability

All-Hyper

All-AI

基于FF aiHyper 6x4 Architecture 2.0技术架构

全能aiHypercar

硅基新物种 & 类别

全能化

全Hyper化

全AI化



Product & Technology Criteria 产品和技术标准

All-Ability

- Combination of Hypercar, sedans and SUV
- Silicon-based All-In-One, combination of technology, platform and systems

全能化

- 融合超跑、轿车、SUV
- 硅基All-In-One，技术、平台和系统的组合

All-Hyper

- Hyper+ Multi-Vectoring
- AI hardware capability Hyper
- AI engine Hyper

全Hyper化

- Hyper多矢量
- AI硬件能力Hyper
- AI引擎 Hyper

All-AI

- General AI + Personalized AI + 1-on-1 Bespoke Private AI
- End to end AI
- All scenarios AI

全AI化

- 通用AI+个性化AI+1-on-1高定私人AI
- 端到端AI化
- 全场景AI化

Who Are The Futurists?

未来主义者是谁?

企业家

Entrepreneur

Creative

有创意

冒险家

Adventurer

Visionary

有愿景

科学家

Scientist

Determined

有决心

颠覆者

Disruptor

Never give up

永不放弃

Drive transformation

推动变革

24 + 2小时的一天



Faraday Future

The pioneer of the Ultimate AI TechLuxury ultra
spire market in the AI EV era

The disruptor of the traditional ultra-luxury car
civilization epitomized by Ferrari and Maybach

智能电车时代极智科技顶奢超塔尖市场的开拓者

以法拉利和迈巴赫为代表的传统超豪华汽车文明的颠覆者



All-Ability aiHypercar
全能aiHypercar

FF 91 2.0 Futurist Alliance

The Ultimate AI TechLuxury

极智科技顶奢

All-Ability

All-Hyper

All-AI

Built Upon "FF 6x4 aiHypercar Architecture 2.0"

全AI化 全Hyper化 全能化

基于 "FF 6x4 aiHypercar架构2.0"



Even elephants can dance the ultimate dance

大象却能跳出最极致的舞步

2014: Proposed the “Four Trends” on product and technology revolution in the era of Intelligent EV

2017: The new species FF 91 was born

2017-2023:

- Adopted the “New Four Trends” on the Ultimate AI TechLuxury product and technology revolution.
- The "FF aiHyper 6x4 Architecture 2.0" came into existence through evolution.
- The "All-Ability aiHypercar", a new category of the Ultimate AI TechLuxury, was born.
- The Final Launch and Start of Delivery of the FF 91 2.0 Futurist Alliance, a new Silicon-based species.

2014：提出智能电动车时代产品技术变革的“四化”

2017：新物种FF 91诞生

2017-2023：

- 践行极智科技顶奢产品和技术变革的“新四化”
- “FF aiHyper 6x4 Architecture 2.0技术架构”进化而成
- 极智科技顶奢全新类别诞生——全能aiHypercar
- 硅基新物种FF 91 2.0 Futurist Alliance的终极发布及开始交付

All- AI All-Hyper All-Ability Co-Creation

FF 91 2.0 Series

The Ultimate AI TechLuxury
Built Upon “FF aiHyper 6x4 Architecture 2.0”

全AI化 全Hyper化 全能力 共创化

FF 91 2.0系列

极智科技顶奢

基于“FF aiHyper 6x4 Architecture 2.0技术架构”



FF 91 2.0 Futurist Alliance



FF 91 2.0 Futurist



FF 91 2.0

“极智科技顶奢”的全能标准

FF 91 2.0大象却能跳出最极致的舞步

	加速-重量比	里程-重量比	安全+性能	续航里程（英里）	0-60英里每小时	重量（吨）
	同类最好*	同类最好*		同类最长*	同类最快*	
FF 91 2.0 Futurist Alliance	0.78	130	两者皆不妥协	381	2.27	2.92
法拉利SF90 Stradale	1.59	X	在安全上妥协	X	2.5	1.57
迈巴赫EQS SUV	1.76	114	在性能上妥协	285 EPA（估计值）	4.4	2.5
梅赛德斯-迈巴赫S 680 4MATIC轿车	0.98	X	在性能上妥协	X	4.5	2.4
劳斯莱斯闪灵	1.64	87	在性能上妥协	285 EPA（估计值）	4.4	2.97

FF 91 2.0 Futurist Alliance配置：Hyper多矢量

全AI化 全Hyper化 全能化 共创化



1

智毯 All-In-One

2

Hyper多矢量

配置

- 3电机
- 峰值功率：1050马力
- 总电机扭矩：1977 Nm

- 电池能量：142千瓦时

- 高性能制动系统配备
6个 活塞前卡钳
4个 活塞后卡钳
三电机再生制动

- 护城河电池包结构

性能

- 多轴扭矩矢量
- 0-60英里每小时：2.27秒

- EPA里程：381英里

- 刹车距离：34.15米(60-0英里/小时)

- 增强的电池保护

3

第三AI空间

4

FF aiDriving

执行

决策

感知

FF OpenApp	AIUI应用	开发套件		数据和安全		开发者门户网站		应用市场	
FF aiOS 2	用户界面	FF框架		多用户管理		网络安全		资源管理	
FF aiHW 2.0	计算	V网络		通讯		感应		显示屏和音响	
FF Mechanical	材料	结构性		可移动		高压		电驱	
FF Cloud	计算	存储		网络		大数据		Web3	
FF AI	CNN	RNN		GNN		GAN		Transformer	
								GPT	
								强化学习	

开发者开放共创

AI引擎

6大技术平台

1 智毯All-In-One

配置

性能

护城河车身结构
铝车身
安全

- 低重心
- 内部纵深/车身比85%。
- 保护电池包和驾乘者，提供最佳安全

悬挂系统

- 自适应减震系统
- 前：虚拟轴双叉骨
- 后：多连杆

- 更敏捷、更精确和响应更强的钢圈弹簧 "赛道版 "悬挂系统实现了极致操控性能

- 真正意义上的零重力座椅

- 受美国国家航空航天局启发的太空旅行设计，仰角达60°

- 星际门

- 优雅的进出方式

2

Hyper多矢量

3

第三AI空间

4

FF aiDriving

执行

决策

感知

FF OpenApp	AIUI应用		开发套件		数据和安全		开发者门户网站		应用市场	
FF aiOS 2	用户界面		FF框架		多用户管理		网络安全		资源管理	
FF aiHW 2.0	计算		V网络		通讯		感应		显示屏和音响	
FF Mechanical	材料		结构性		可移动		高压		电驱	
FF Cloud	计算		存储		网络		大数据		Web3	
FF AI	CNN		RNN		GNN		GAN		Transformer	
									GPT	
									强化学习	

开发者开放共创

AI引擎

6大技术平台

FF 91 2.0 Futurist Alliance配置：FF aiHW 2.0

全AI化 全Hyper化 全能化 共创化



- 1
- 智毯All-In-One
- 2
- Hyper多矢量
- 3
- 第三AI空间
- 4
- FF aiDriving

执行

FF OpenApp	AIUI应用	开发套件	数据和安全	开发者门户网站	应用市场		
FF aiOS 2.0	用户界面	FF框架	多用户管理	网络安全	资源管理	硬件抽象层	

AI引擎

FF aiHW 2.0

计算

V网络

通讯

感应

显示屏和音响

灯光

- Tri-SoC: 英伟达DRIVE Orin + 2x Qualcomm Snapdragon 8155p
- 内存：32G+32G
- 存储：512G+160G

- 10Gbps主干网络
- 多个1Gbps交换机

- Super AP 5g x3
- 支持3个运营商，速度最高可达7.65Gbps
- 高速互联网卫星通信套装升级计划

- 30多个传感器包括
- 13个摄像头，最高：800万分辨率
- 激光雷达，射程250米，最多支持170条线
- 6个IMU

- 10个+显示器（100+吋）
- 中央显示屏：15吋OLED
- 后排显示屏27吋
- 前排副驾显示屏：17吋
- B柱显示屏：4.2吋
- FF AI 声音系统

- 智能“UFO照明”
- 第三AI空间照明

决策

FF Mechanical	材料	结构性	可移动	高压	电驱	能量转换	安全	人机工程学
FF Cloud	计算	存储	网络	大数据	Web3	AI培训		
FF AI	CNN	RNN	GNN	GAN	Transformer	GPT	强化学习	

AI引擎

感知

Magic All-In-One

智毯All-In-One

Track Edition

Racing Coil Spring-based Suspension

赛道版

钢圈弹簧悬架

Balance Edition

AI Air Spring-based Suspension

(Available later)

均衡版

空气弹簧悬架

(未来提供)



1 智毯All-In-One

功能

- 三车合一
- 具有独特的电池组保护功能的车身结构设计
- 真正意义上的零重力座椅
- AI车身控制
- 个性化AI——车身控制
- 1-on-1高定私人AI及车身控制调校**

用户权益

- 全地形；
- 集顶级性能、空间和舒适度于一身
- 通过“护城河结构”保护电池包和乘驾者的最佳安全性
- 极度舒适，全身支撑
- 个性化、高精度、强敏捷性、出色的稳定性
- 更准确、更敏捷、更个性化驾控体验
- 极致驾乘体验

2

Hyper多矢量

3

第三AI空间

4

FF aiDriving

执行

决策

感知



1

智毯All-In-One

2 Hyper多矢量

功能/特性

- 多轴扭矩矢量，实时各轮扭矩控制，以及AI驱动的主动安全系统
- 无与伦比的扭矩与即时动力
- 后排高性能乘坐
- 超大能量电池包
- 个性化AI——Hyper多矢量
- 1-on-1高定私人AI（以及调校）**

用户权益

- 全地形，应对复杂路况
- 全天候，轻松应对雨雪路面
- 操控精度，提高驾驶乐趣和安全性
- 超高稳定与平衡，降低极限状态下的失控风险
- 增强驱动性能
- 强劲加速性能
- 强大攀登能力
- 极致驾驶乐趣与刺激感
- 业界首创的后排高性能乘坐体验
- 一流的座舱赛道体验
- 消除里程焦虑
- 更加定制化和智能化的hyper驾驶偏好
- 个性化hyper驾驶体验

3

第三AI空间

4

FF aiDriving

执行

决策

感知



1

智毯All-In-One

2

Hyper多矢量

3 第三AI空间

场景/功能

- 极致出行工作和生活场景
- 带有120项设置的FFID 运用Web 3.0技术
- 智能手表远程控制
- 聚合内容搜索+个性化推荐
- FF生成式AI
- 第三aiSpace个性化AI
- 1-on-1高定私人AI和第三AI空间

用户权益

- 车内会议室、车内直播室、车内华尔街
- 智能TV直播桌面，最全体育内容，一方宁静的天地
- 使每个司机和乘客都能拥有FFID，以获得个性化的服务，并与Web 3.0资产相结合。
- 便捷无缝的车辆互动
- 海量内容和互联网触手可得
- 这辆车比你更懂你自己
- 让AI参与全场景的自然语言交流
- 提供IP主题内容、名人模式、个性化场景的共创模式，以及所有权的象征标识
- 自创的独特模式，所有权的象征标识

4

FF aiDriving

执行

决策

感知





919 FF Co-creation Festival

919 FF 共创节



FF App & FF.com

		FF 91 2.0 Futurist	法拉利SF90 Stradale	梅赛德斯-迈巴赫EQS680 SUV	梅赛德斯-迈巴赫S 680 4MATIC轿车	劳斯莱斯闪灵
DNA	公司DNA	硅基基因	传统奢华工业基因	传统奢华工业基因	传统奢华工业基因	传统奢华工业基因
全能化	类型	All-In-One:	超跑	SUV	轿车	轿车
	后排座椅	零重力 60°仰角	不适用	Executive版 仰角角度不详	Executive版 43.5° 仰角	本款车是双门，后排双座，以前排为主 仰角角度不详
全Hyper化	0-60英里每小时加速	2.27	2.5	4.1	4.5	4.4
	动力(HP)	1050	986	649	621	577
	电机扭矩 (Nm)	1977	800	950	900	900
	EPA里程 (英里)	381	330	(285 EPA估计值) 372 WLPT	355	(260 EPA估计值) 323 WLPT
	电池 (千瓦时)	142	不适用	108.4	不适用	100
	计算平台 - ADAS/AD	英伟达DRIVE Orin	不适用	Qualcomm Snapdragon Ride	Qualcomm Snapdragon Ride	不适用
	计算平台 - IoV 通信调制解调器	2 x 高通8155p Super AP (3 x 5G调制解调器)	未明确说明 1	未明确说明 1	未明确说明 1	不适用 不适用
	全AI化	1-on-1高定私人AI 高位激光雷达	已提供 1	不存在 0	不存在 0	不存在 0
	乘客显示屏	17吋乘客屏 27吋后排屏幕	无 不适用	12.3吋 2-11.6吋&后排平板	无 2-11.6吋&后排平板	装配 无
	建议零售价	有待发布	\$528,765	起价200,000美元以上	\$229,000起	估计\$400,000

*对标信息参考了互联网研究和官方规格发布。

1 智毯All-In-One

2 Hyper多矢量

3 第三AI空间

4 FF aiDriving

执行

FF OpenApp	<ul style="list-style-type: none"> • 业界首个从硬件中解放出来的独立软件所有权模式 • 领先的智能应用开放平台，实现比智能手机更好的体验 		AI引擎
FF aiOS 2	<ul style="list-style-type: none"> • 行业唯一的分布式多域协作汽车操作系统 • 业界唯一支持多用户、多显示器登录的车辆。 • 业界唯一的A/B分区OTA技术 		
FF aiHW 2.0	<ul style="list-style-type: none"> • 领先的英伟达DRIVE Orin (254 TOPS) 和双高通骁龙8155p • 世界首个超级AP 5G x 3调制解调器，支持3个运营商，最高三倍速度和覆盖范围 • 最大显示屏面积，总面积超100吋 	开发者开放共创	
FF Mechanical	<ul style="list-style-type: none"> • 领先的Hyper性能和效率，轻量、安全 		
FF Cloud	<ul style="list-style-type: none"> • 领先的AI模型训练云 • 先进的web3数据安全，集成的大数据解决方案 		
FF AI	<ul style="list-style-type: none"> • 通用AI+个性化AI+1-on-1高定私人AI 		

决策

感知

FF 91 2.0 Futurist Alliance行业定位：4大技术系统

全AI化 全Hyper化 全能化 共创化



4大技术系统

1 智毯All-In-One

- 集超跑、轿车和SUV于一身的核心性能
- 最大60°仰角零重力座椅
- 最大内部纵深/车身比85%。
- 独特的“护城河结构”，增加安全性
- 首个个性化AI及1-on-1高定私人AI和调校

2 Hyper多矢量

- 最快0-60英里每小时加速：2.27秒
- 三电机输出的最大功率为1050马力，最大扭矩为1977牛米
- 最大的EPA里程381英里
- 最大储能142千瓦时
- 先进的多轴扭矩矢量技术
- 首个个性化AI及1-on-1高定私人AI和调校

3 第三AI空间

- 独一无二的工作和生活场景的屏幕的世界
- 世界首个 包含聚合内容搜索的副驾体验+个性化AI推荐引擎
- 世界首个有生成式AI助手的智能座舱
- 世界首个为司机和乘客提供个性化体验的个人FFID
- 首个构建专属场景的“1-on-1高定私人AI”

4 FF aiDriving

- 首个实现私人用地上全自动驾驶的“1-on-1高定私人AI”
- 基于个人驾驶习惯和数据的独特通用式AI+个性化AI。
- 先进的多模态融合感知
- 激光雷达，射程可达250米

执行

决策

感知



FF 91 2.0 Futurist Alliance的20大行业独特&最强卖点

1. “FF aiHyper 6x4 Architecture 2.0技术架构” 为四化赋能——全AI化、全Hyper化、全能化和共创化
2. 极智科技顶奢
3. 全能aiHypercar---大象却能跳出最极致的舞步
4. 三电机，1050马力，超豪华塔尖市场最大功率
5. 电机总扭矩输出1977Nm，同类最高
6. 0-60英里时速加速时间：2.27秒，同类最快
7. 电池包能量：142千瓦时，同类最大
8. EPA认证里程：381英里，同类最长
9. 独特的“护城河电池包结构”提供了高标准的安全性。
10. 铝车身+独特的“护城河车身结构” + “护城河电池包结构”
11. 内饰与总长之比为85%，在具有类似轴距的超豪华汽车中最大
12. 世界首个真正的零重力座椅，灵感来自NASA的太空旅行设计，同类产品中领先的60°仰角。
13. 顶级的三层SoC计算引擎：NVIDIA DRIVE Orin + 2个高通8155p，拥有巨大的64GB内存和总共672GB的存储容量
14. 世界上最快的车内网络速度：10G以太网。
15. 世界上最大的车内显示能力： OLED技术，10个以上的屏幕，100英寸以上的总显示屏面积
16. 业界唯一的A/B分区OTA技术
17. 软硬件分离： 行业第一的独立软件所有权模式
18. 业界唯一支持多用户、多屏登录的车辆。
19. 体验行业首创3个调制解调器支持的最强大的通讯能力超级AP 5G x 3支持三个运营商，提供三倍速度和三倍覆盖，延迟最小。
20. 高速互联网卫星通信套件未来可升级

极智科技顶奢

FF全球合伙人精神与“英雄联盟”

汽车行业唯一的聚集内外合伙人的合伙人制公司

A L L I A N C E

FF 91 2.0 Futurist Alliance

The Ultimate AI TechLuxury

Spirit of FF Global Partnership & “League of Heroes”

The only partnership company in the auto industry that brings together internal and external partners

 Faraday Future

FF App & FF.com

FF 91 2.0 Futurist Alliance

- Limited to 300 units worldwide only
- Customized Signature OR Founder Signature Edition
- "1-on-1 Bespoke Private AI and Tuning" | 1 x session on "Magic All-in-One"
- 3 exclusive colors and wheel design
- High performing racing professionals for track training
- FF vehicle control feature with an Apple Watch, including the opportunity for Apple Watch Hermès.
- High-speed satellite communications upgradable when available

- 全球限量300台
- 专属定制签名权益或创始人签名版
- “1 on 1 高定私人AI及调校” | 1次“智毯 & All-In-One”课程
- 三个独享颜色，独享轮毂设计
- 专业车手赛道培训
- 具备FF车控功能的Apple Watch（含Apple Watch Hermès等）
- 可升级的高速卫星通讯套装



The Mission Farad 法拉使命

Creating Global Developer and
Creator Value Co-Creation and Co-Sharing Platform

创建全球开发者和创造者价值共创和共享平台

Faraday



Three-phase Delivery Plan

三阶段交付计划

1. Industry Expert FPO
行业专家 FPO

2. FPO Co-Creation Delivery
FPO共创交付

3. Spire Users
塔尖用户

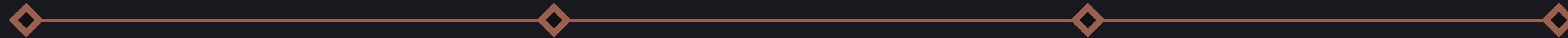

FF Service Commitment

FF服务承诺



FF 91 2.0 Futurist Alliance

Comprehensive Warranty 全面质保	5 years and Unlimited Miles 5年和无限里程
HV Battery Warranty 高压电池质保	8 years or 100,000 miles 8年或100,000英里
Powertrain Warranty 动力系统质保	8 years or 120,000 miles 8年或120,000英里
Corrosion Coverage 腐蚀质保	12 years and Unlimited Miles 12年和无限里程
Roadside Assistance 道路援助	5 years and Unlimited Miles 5年和无限里程

Comprehensive Maintenance 全面维护	5 years and or 60,000 miles 5年或60,000英里
--------------------------------	---

FF 91 2.0 Futurist

Comprehensive Warranty 全面质保	5 years or 60,000 miles 5年或60,000英里
HV Battery Warranty 高压电池质保	8 years or 100,000 miles 8年或100,000英里
Powertrain Warranty 动力系统质保	8 years or 120,000 miles 8年或120,000英里
Corrosion Coverage 腐蚀质保	12 years and Unlimited Miles 12年和无限里程
Roadside Assistance 道路援助	5 years and Unlimited Miles 5年和无限里程

Qmerit Installation Service

Public Charging Credit of \$1000

Qmerit安装服务

1000美元公共充电信用额度

FF Home Charger

An industry leading power capability up to

FF家用充电器

业界领先的功率能力，最高可达 **19.2** kWs



FF Portable Charger
FF 便携式充电器



FF Referral Program

FF推荐计划

Share your Referral Code with friends and family to receive
Co-creation Points (F)

与朋友和家人分享您的推荐代码，以获得共创积分(F)

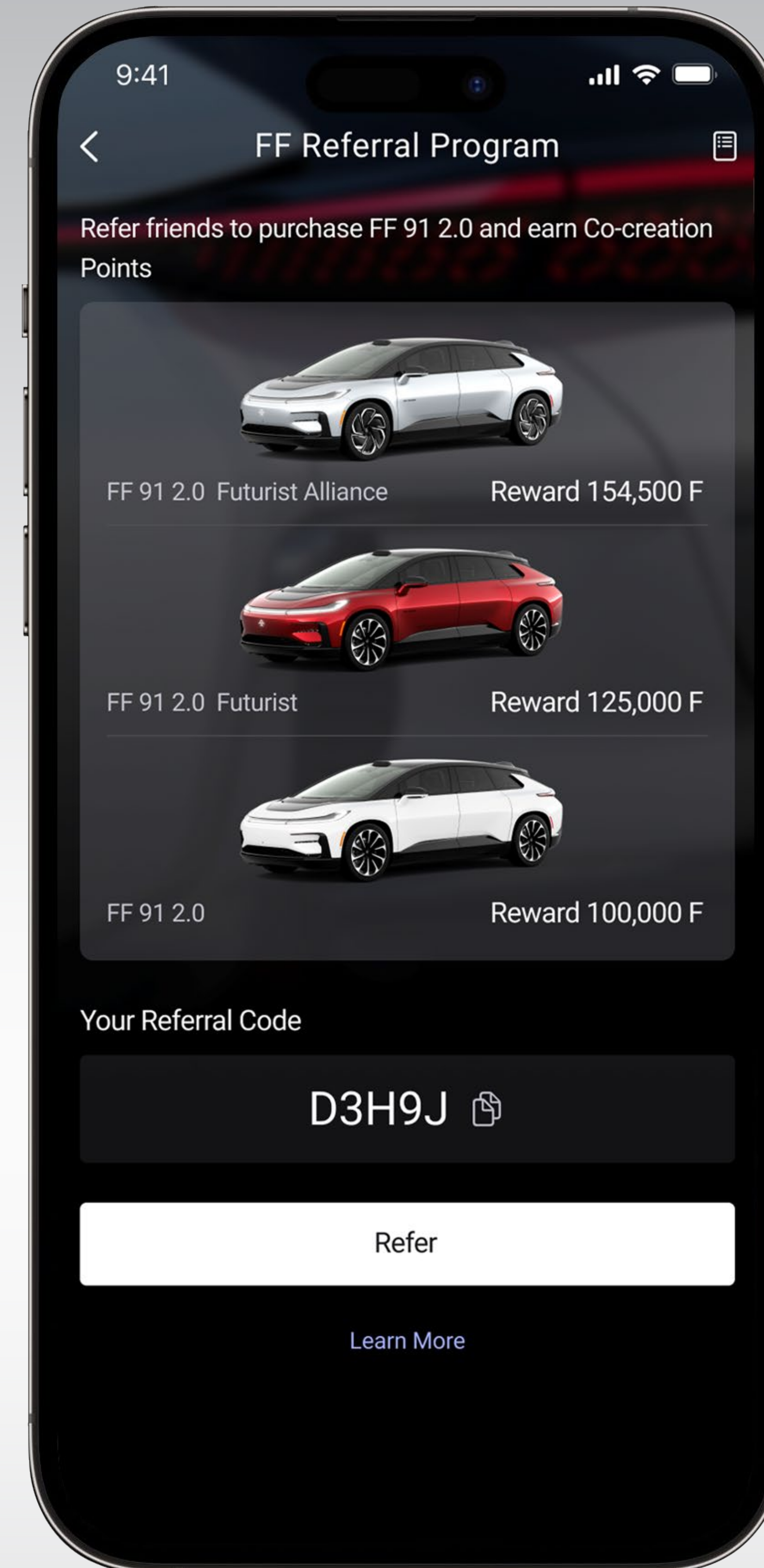

FF 91 2.0 Futurist Alliance



Vehicle Identification Number
1A23BC4567D890E12

2023 4-Door Sedan
4-PASSENGER
142 KW Battery

Exterior Color
Silicon Valley Aluminum Satin
Interior Trim
Midnight Black



STANDARD EQUIPMENT

DRIVING PLATFORM

- Tri-Motor - 3 Permanent Magnet Motors
- Permanent AWD System with Traction Control
- 1050 Horsepower
- Torque 1458 lb-ft (486 lb-ft per motor)
- Electric Power Assist Adaptive Steering
- 15.3kW onboard AC Charging for Level 2 Charging
- 500 amp DC Fast Charging
- 142kWh Lithium-Ion Battery
- FF Echelon Inverter™
- Electronic Power Steering Assist
- Automatic Parking Brake
- Automatic Hill Hold
- Regenerative Braking System

TECHNOLOGY

- 15 Inch OLED Center Info Display (CID)
- 17 Inch Touch Front Passenger Information Display
- Folding 27 Inch Rear Seat Display
- Individual Door Touch Screens with Seat and HVAC Controls
- FFAI Voice Control System
- Two Front and Two Rear Headliner Microphones
- Bluetooth Hands-Free Phone System

SAFETY

- NVIDIA ORIN-X ADAS Platform
- Forward Collision Warning
- Lane Departure Warning
- Traffic Sign Recognition
- Auto Emergency Braking w/ Pedestrian Detection
- Adaptive Cruise Control
- Lane Central Control
- Driver Airbags (1)
- Passenger Airbags (1)
- Dual Front Seat Side Airbags (2)
- Full Length Side Curtain Airbags (2)
- Knee Airbags (2)
- LATCH System
- Rear Door Child Safety Locks
- Anti-Theft Alarm and Immobilizer system
- Interior Manual Door Release

INTERIOR

- Heated 4 Spoke Leather-Wrapped Steering Wheel
- Driver 12-Way Power Seats
- Passenger 10-Way Power Seats
- Rear Zero Gravity Seating 10-Way Power Seats
- Passive Start
- Virtual Rear View Mirror With Auto Dimming
- 110V Power Outlet
- Wireless Charging in Front Center Console- 2 Phones
- Wireless Charging in Rear Center Console- 1 Phone
- Bluetooth Entry via Phone
- Steering Wheel Touch Pad Controllers (2)
- One-Touch Auto Up/Down Power Windows
- Automatic Temperature Control (ATC)- Quad Zone
- HEPA Micro Filter
- Cargo and Puddle Lighting
- Integrated Roof Sunshade

WARRANTY

- 5 Years / Mileage: 60,000 Comprehensive New Vehicle Limited Warranty
- 8 Years / Mileage: 100,000 High-Voltage Battery Limited Warranty
- 8 Years / Mileage: 120,000 Drive Unit Limited Warranty

OPTIONAL EQUIPMENT

EPA DOT Fuel Economy and Environment

Fuel Economy

71 MPGe

combined city/hwy

73 city

68 highway

48 kW-hrs per 100 miles

Driving Range

When fully fueled, vehicle can travel about...

381 miles

Charge Time: **hours** (240V)

Electric Vehicle

You save \$3,250 in fuel costs over 5 years compared to the average new vehicle.

SUV range from 63 to 129 MPGe. The best vehicle rates 142 MPGe.

Annual fuel cost

\$950

Fuel Economy & Greenhouse Gas Rating (tailpipe only)

10 Best

This vehicle emits 0 grams CO₂ per mile. The best emits 0 grams per mile (tailpipe only). Does not include emissions from generating electricity, learn more at fueleconomy.gov.

Smog Rating (tailpipe only)

10 Best

Actual results will vary for many reasons, including driving conditions and how you drive and maintain your vehicle. The average new vehicle gets MPG and costs to fuel over 5 years. Cost estimates are based on 15,000 miles per year at \$0.13 per kW-hr. MPGe is miles per gasoline gallon equivalent. Vehicle emissions are a significant cause of climate change and smog.

fueleconomy.gov

Calculate personalized estimates and compare vehicles

Smartphone QR Code

FF 91 2.0
Futurist Alliance

001 of 300

Founder

GOVERNMENT 5-STAR SAFETY RATINGS

Overall Vehicle Score		Not Rated
Based on the combined ratings of frontal, side and rollover. Should ONLY be compared to other vehicles of similar size and weight.		
Frontal Crash	Driver Passenger	Not Rated Not Rated
Based on the risk of injury in a frontal impact. Should ONLY be compared to other vehicles of similar size and weight.		
Side Crash	Front seat Rear seat	Not Rated Not Rated
Based on the risk of injury in a side impact.		
Rollover		Not Rated
Based on the risk of rollover in a single-vehicle crash.		

Star ratings range from 1 to 5 stars (★★★★★), with 5 being the highest. Source: National Highway Traffic Safety Administration (NHTSA). www.safercar.gov or 1-888-327-4236

	<p>SOLD TO Faraday Future 501 W. 190th St Gardena, CA 90248 USA</p>	<p>FINAL ASSEMBLY PLANT Hanford</p>	<p>ITEM NUMBER 21-1521 O/T 2</p>	<p>DATE OF MANUFACTURE 2023-05-01</p>	
<p>1A23BC4567D890E12</p>	<p>SHIP TO (if other than sold to) Faraday Future 501 W. 190th St Gardena, CA 90248 USA</p>	<p>DEALER NUMBER 21G 225</p>	<p>TRANSPORTATION METHOD Truck</p>		

This label is affixed pursuant to the Federal Automobile Information Disclosure Act. Gasoline, License, and Title Fees, State and Local taxes are not included. Dealer installed options or accessories are not included unless listed above.

All-Ability aiHypercar 全能aiHypercar
FF 91 2.0 Futurist Alliance
The Ultimate AI TechLuxury
极智科技顶奢

\$309,000



Visit FF App & FF.com for FF 91 2.0 Futurist Pricing

登录FF APP和FF.com 了解FF 91 2.0 Futurist定价

The Ultimate AI TechLuxury Eternity Plan

极智科技顶奢永恒计划

To always ensure the ultimate performance and the most updated product and technology for the FF 91 2.0 Futurist Alliance users, FF guarantees a resale value of at least 60% on the FF 91 2.0 Futurist Alliance MSRP after 3 years.

为保证我们的FF 91 2.0 Alliance用户永远享受极致性能和最新产品技术，FF保证FF 91 2.0 Futurist Alliance在购车3年后的转售价值至少为60%。

- At the end of the 3rd year of ownership, resale value of vehicle and option at least 60% of the original MSRP when trading in for the next FF vehicle.
第三年末以旧换新购买下一辆FF车时，车辆和选配的转售价值至少为最初购买价的60%。
- Priority allocation of a brand-new top model of that year.
优先配售当年全新顶配车型。
- Used Vehicles : to be upgraded with the latest technology for purposes including car sharing fleet.
回收车辆将采用最新技术进行升级，用途包括加入共享服务车队。
- This plan will be revisited at the end of 2023.
公司将在2023年底对该项目进行重新评估。

FF aiHypercar+

FF Mobility Ecosystem Product FF出行生态产品

Annual Subscription Package: \$ 14,900

Exclusive pricing limited to the first 2000 users in US & China Market

年度订阅套餐：14,900美元

独家定价仅限于美国和中国市场的前2000名用户

"Farad Mission" user incentive benefits for the first group of co-creation users participating in developing the Ultimate AI TechLuxury community:

"法拉使命"为首批参与开发极智科技顶奢社区的共创用户提供以下福利：

- The first 300 users who purchase FF aiHypercar+ in full - Farad Points equivalent to 100% of the value of the annual subscription package,
- Users 301-1000 who purchase FF aiHypercar+ in full - Farad Points equivalent to 85% of the value of the annual subscription package,
- Users 1001-2000 who purchase FF aiHypercar+ in full - Farad Points equivalent to 70% of the value of the annual subscription package.
- 前300名全额购买FF aiHypercar+的用户——相当于年度订阅套餐价值100%的法拉积分，
- 全额购买FF aiHypercar+的第301名至第1000名用户——相当于年度订阅套餐价值85%的法拉积分，
- 全额购买FF aiHypercar+的第1001名至第2000名用户——相当于年度订阅套餐价值70%的法拉积分。

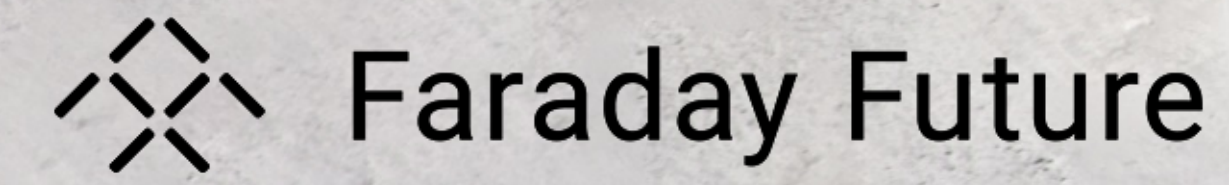

FF 91 2.0 Futurist Alliance

- Accepting full payment 接受全款
- Pre-order 预订

US: \$ 5,000 美国: 5000美元

CN: ¥ 50,000 中国: 50,000人民币



FF App



FF.com

FF 91 2.0 Futurist & FF 91 2.0

Available for pre-order online

可在网上预订





FF aiHypercar +

FF Mobility Ecosystem Product
FF出行生态产品

- Deposit: \$ 100
订金：100美元
- First 2000 users to secure privilege status & lock in the price
前2000名支付订金为100美元。

Start of Phase-1 Delivery

第1阶段交付开始

5 / 31

Industry Expert FPO

行业专家 FPO

Co-Creation Day

共创日

6 / 6

First batch of Industry Expert FPOs

首批行业专家FPO



FF App & FF.com

Outlook 未来展望

Focused on the delivery of our FF 91 vehicles to the US market for the remainder of 2023.

Volumes available for delivery will depend on our production ramp.

2023年底前我们都将专注于向美国市场交付FF 91。

可供交付的量将取决于我们的生产爬坡情况。

Looking forward, we think our user profile is similar in size and scale to the likes of a Rolls Royce, Ferrari, Bentley and Maybach, which collectively sell over 55,000 units each year.

未来，我们认为我们的用户画像在大小和规模上应类似于劳斯莱斯、法拉利、宾利和迈巴赫。这些品牌每年的销售量总计55000辆。

We believe the FF 91 2.0, being so unique and revolutionary, could one day become a leader in this ultra-luxury market segment.

我们相信，FF 91 2.0作为独一无二的颠覆性产品，有朝一日能成为超豪华市场区间的引领者。

FFAI Nasdaq Ticker Change Co-creation Campaign

FFAI纳斯达克股票代码变更共创活动

FF Solicits Opinions on Ticker Change From FFIE to FFAI

FF就股票代码从FFIE变更为FFAI向公众征求意见



FF Values the Co-Creation of Shareholders and Supporters

FF重视股东和支持者的共创



To Create the Ultimate AI TechLuxury & TimeLuxury

A L L I A N C E

创造极智科技顶奢和时间奢华

We are not perfect by the conventional criteria of interior luxury, and there is a gap between us and Ferrari, Maybach, and Rolls-Royce in this aspect.

从传统内饰的奢华标准评判，我们并不完美，和法拉利、迈巴赫、劳斯莱斯比还有不小差距。

Our strengths lie in the Ultimate AI TechLuxury and TimeLuxury.

We are getting better every day as we co-create with you.

我们的优势是极智科技顶奢和时间顶奢
有你们跟我们一起共创，我们每天都在成长

FF App & FF.com

To all entrepreneurs:

致所有企业家：

How does one navigate through the complete darkness in life?

如何穿越人生至暗

“Never let go of the flame of faith burning in your heart.”

“唯有心中信念之光火永不熄灭。”

- YT Jia,
an entrepreneur for life

- 贾跃亭
永远的创业者